



DA30 / 40

Шарнирно-сочлененный самосвал

Мощность двигателя: 375 (276 кВт) – 500 л.с. (368 кВт) при 2100 об/мин

Полезная нагрузка: 28000 кг (31 коротк. т), 40000 кг (44 коротк. т)

Вместимость кузова (SAE): 18 м³ (23,5 ярд³) - 24,4 м³ (31,9 ярд³)



Новое поколение шарнирно-сочлененных самосвалов Doosan

Надежные машины для работы в сложных условиях

Компания DOOSAN стремится быть лучшей в разработке новой продукции и эффективности. Чтобы соответствовать жестким условиям будущего, при создании нового поколения шарнирно-сочлененных самосвалов DOOSAN мы доработали и обновили характеристики машин. Наша цель – быть на шаг впереди конкурентов и всегда поставлять на рынок полный ассортимент шарнирно-сочлененных самосвалов (ADT).

ADT компании Doosan



МОЩНОСТЬ

Мощность DA30/40, намного превышает обычные представления. Кроме того, высокий уровень экономии топлива гарантирует высочайшую экономическую эффективность. ADT Doosan отличаются самыми низкими расходами на эксплуатацию и техническое обслуживание, при этом демонстрируя повышенную мощность!

УСТОЙЧИВОСТЬ

ADT компании Doosan разработаны так, чтобы сохранять устойчивость в любых условиях работы. Благодаря технологиям, обеспечивающим безопасный контакт машины с грунтом, ADT DOOSAN устойчивы на любой рабочей площадке.

ДОЛГОВЕЧНОСТЬ

При конструировании ADT Doosan большое внимание уделяется эффективности и удобству технического обслуживания. Автоматическая система смазки, увеличенное подкапотное пространство и емкость радиатора гарантируют стабильную и удобную работу при длительной эксплуатации шарнирно-сочлененного самосвала Doosan.

КОМФОРТ

Приоритетным при разработке ADT Doosan остается комфорт оператора. Кроме того, отличная управляемость машин позволяет выполнять необходимые движения наиболее эффективно.



Мощность



ДВИГАТЕЛЬ

	DA 30	DA 40
	Scania DC9 (2100 об/мин)	Scania DC13 (2100 об/мин)
Номинальная мощность	(ISO 3046) 375 л.с. (276 кВт)	(ISO 3046) 500 л.с. (368 кВт)
	(ISO 9249) 365 л.с. (268 кВт)	(ISO 9249) 490 л.с. (360 кВт)
Кол-во цилиндров	5 рядный	6 рядный
Рабочий объем	9,3 л	12,7 л
Воздушный фильтр	Сухого типа	Сухого типа

ПОВЫШЕННАЯ ЭКОНОМИЯ ТОПЛИВА

Двигатель отвечает требованиям Tier 2 / Tier 4i Stage IIIB

- Обеспечивает высочайший крутящий момент на самых низких оборотах



Новая коробка передач:

- Малые интервалы передаточных чисел
- Большой диапазон передач = низкие обороты двигателя при высокой скорости хода



ОДИН задний дифференциал

- Отсутствие потерь мощности

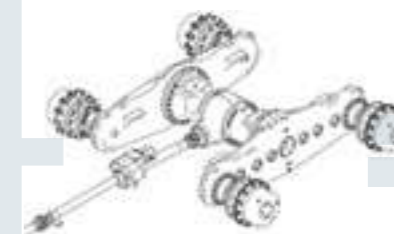

Разработан для обеспечения самых низких затрат на транспортируемую тонну на рынке.

Повышение мощности и крутящего момента

	MT31	DA30		MT41	DA40	
Номинальная мощность	255 кВт при 2200 об/мин	276 кВт при 2100 об/мин	8% ↑	331 кВт при 2200 об/мин	368 кВт при 2100 об/мин	11% ↑
Полезная мощность	247 кВт при 2200 об/мин	270 кВт при 2100 об/мин	9% ↑	322 кВт при 2200 об/мин	360 кВт при 2100 об/мин	11% ↑
Крутящий момент	1455 Нм при 1200 об/мин	1873 Нм при 1200 об/мин	29% ↑	1854 Нм при 1200 об/мин	2373 Нм при 1300 об/мин	28% ↑

ДВИГАТЕЛЬ И ТРАНСМИССИЯ

Поворотные круги

По сравнению с фиксированными мостами, которые используют конкуренты, в машинах DOOSAN стоят подшипники скольжения с автоматической смазкой, которые позволяют тандемной тележке вращаться на заднем мосту, обеспечивая превосходный контакт с грунтом.

Задняя тандемная тележка

Свободно качающаяся тележка обеспечивает наклон сдвоенных колес почти на 40° (задние колеса на 15° вниз и на 25° вверх). Колеса имеют шестеренчатый привод.

Стояночный тормоз

Норма:
Момент без блокировки +69
1/3 на переднем, 2/3 на заднем приводе.
С заблокированным дифференциалом
50% на передн. и 50% на задн.

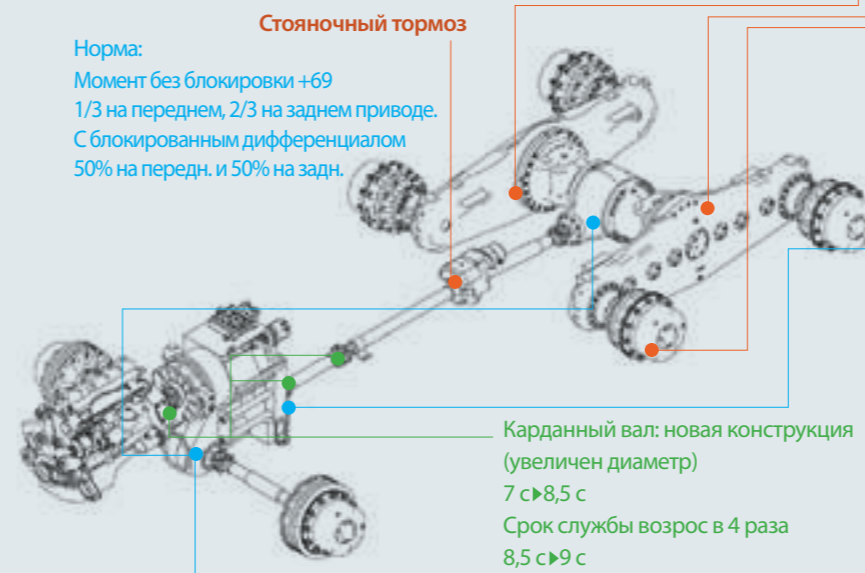

Мокрые тормоза на всех ступицах



Блокировка межосевого дифференциала в трансмиссии. При включении блокировки дифференциала в кабине, передний и задний привод взаимно блокируются для передачи 50% крутящего момента вперед и 50% назад.

Постоянный полный привод

DA40 оснащен самоблокирующимися межколесными дифференциалами, DA30 снабжен передним самоблокирующимся дифференциалом переднего моста и задним дифференциалом с пропорциональным распределением крутящего момента (блокируемым муфтой)

Карданный вал: новая конструкция (увеличен диаметр)
7 с → 8,5 с
Срок службы возрос в 4 раза
8,5 с → 9 с

Прочность



НАКЛОННАЯ ЗАДНЯЯ РАМА.

ADT КОМПАНИИ DOOSAN



- Равномерное распределение веса
- Повышенное тяговое усилие
- Сниженный износ шин
- Ниже давление на грунт
- Выше устойчивость и безопасность

Конкурент



ТАНДЕМНАЯ ТЕЛЕЖКА И ПОСТОЯННЫЙ КОНТАКТ С ГРУНТОМ

Опыт в лесной промышленности научил компанию Doosan, что тандемная тележка обеспечивает максимальный контакт с грунтом на пересеченной местности. Если колеса теряют контакт с грунтом, машина становится неустойчивой и на рабочей площадке может возникнуть опасная ситуация, кроме того, отсутствие тяги снижает эффективность работы машины.

Тандемная тележка обеспечивает постоянный контакт колес с грунтом для увеличения тягового усилия, повышения устойчивости и безопасности. Поскольку применяется только один дифференциал, трансмиссия более эффективна, потери мощности и износа деталей меньше.

ADT КОМПАНИИ DOOSAN

Тяга всегда

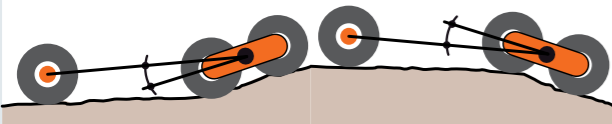

Конкурент

Без комментариев

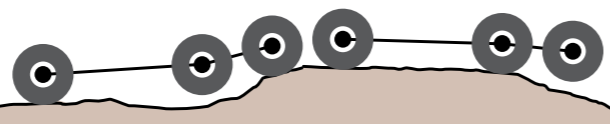

ТРАНСМИССИЯ

ADT КОМПАНИИ DOOSAN

Только 1 задний дифференциал

- = Проще в работе
- = Меньше изнашиваемых деталей
- = Снижение расходов на эксплуатацию

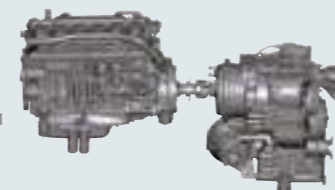

Дифференциал повышенного трения

- Планетарный редуктор
- Межосевой дифференциал
- Задний дифференциал повышенного трения
- Сдвоенная передача

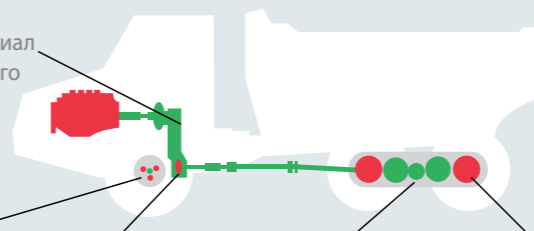

Конкурент

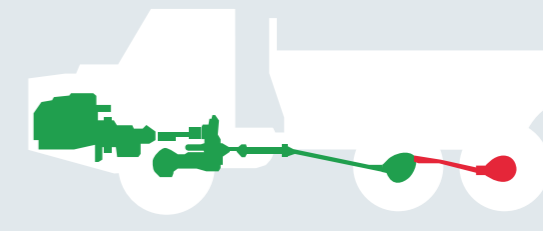

Зеленый: обычный привод
Красный: 6-колесный привод со скручиванием

ПОВОРОТНЫЙ КРУГ

ADT КОМПАНИИ DOOSAN

Распределение веса и его перемещение

50%

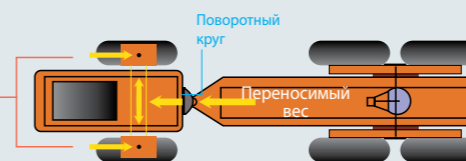

Распределение веса и его перемещение

50%

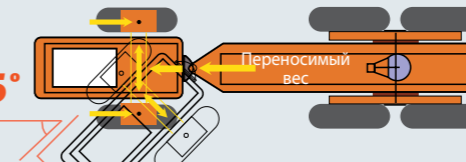

Расположение поворотного круга в точке поворота обеспечивает равные веса на передних колесах при движении по прямой или в повороте, когда может использоваться самоблокирующийся передний дифференциал. Когда оператор проезжает поворот на скользком грунте, внутреннее и внешнее колесо могут иметь различные скорости, но тяга сохраняется на обоих колесах. Это гарантирует малый радиус поворота, а также безопасность и малую продолжительность цикла.

Конкурент

Распределение веса и его перемещение

50%

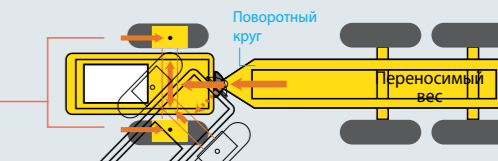

Распределение веса и его перемещение

100%

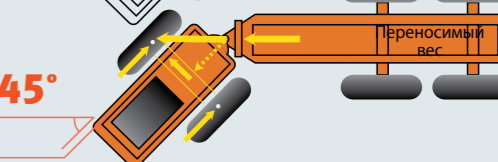

веса

0%

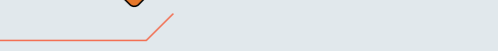

У конкурентов поворотный круг расположен за центром поворота, поэтому нагрузка на заднее шасси направляется ближе к прямой, поэтому основная часть веса приходится на внешние колеса. Это может легко вызвать пробуксовку внутреннего колеса, без равного веса на внутреннем и внешнем колесах, используется 100% блокировка дифференциала, что ведет к увеличению радиуса поворота и скручиванию трансмиссии.

Комфорт



УПРАВЛЯЕМОСТЬ

ВЕЛИКОЛЕПНЫЙ КРУГОВОЙ ОБЗОР

Благодаря отличному положению и использованию специальных "широкоугольных" боковых зеркал (с подогревом), оператор всегда имеет отличный круговой обзор, что повышает безопасность эксплуатации.

ПОВЫШЕННЫЙ КОМФОРТ ОПЕРАТОРА

Самый низкий в своем классе уровень шума:

**71 дБ(А) у DA40
ISO6396**

Холодильник	Кнопочное управление подъемом кузова
Держатель для стакана	Секвентальная коробка передач
Климат-контроль	Рулевое управление с усилителем

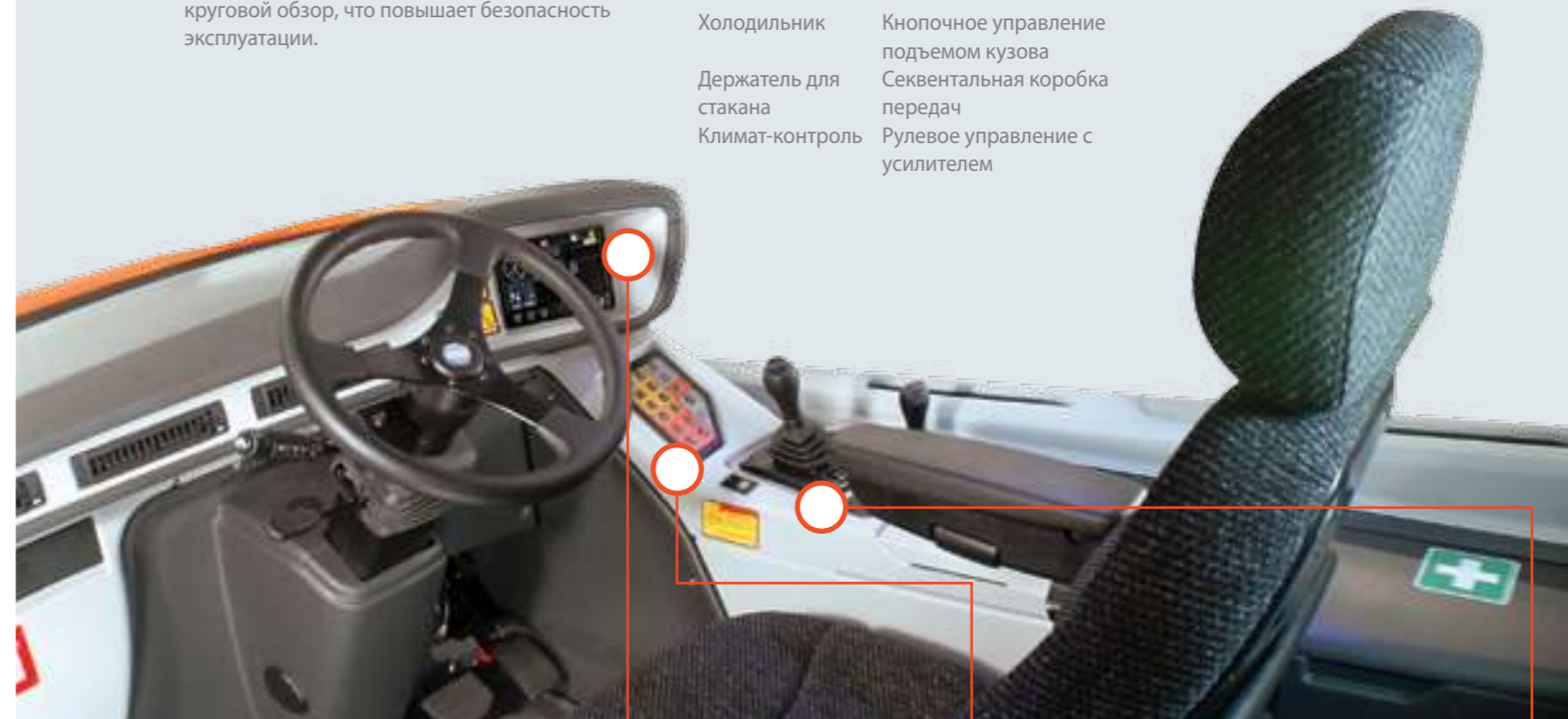

ЦВЕТНОЙ ЖК-МОНИТОР

- 7" цветной дисплей с разрешением 800 x 480 пикселей
- Показывает всю необходимую информацию для управления и работы с машиной
- Изображение встроенной камеры заднего вида на дисплее
- Регулировка подсветки в зависимости от внешнего освещения
- Подменю для дополнительных и диагностических функций
- Используется как монитор для камеры заднего вида.

ТАЧПАД

- Пониженное усилие ретардера (влияет на ретардер и на горный тормоз двигателя)
- Включение/Выключение нагревателя дизельного топлива
- Блокировка межосевого дифференциала
- Кнопка ручн. управления
- Включение/Выключение подогрева сидений
- Включение/Выключение переднего освещения на крыше и кронштейне зеркала
- Включение/Выключение проблескового маячка

КОРОБКА ПЕРЕДАЧ "TIPTRONIC"

Позволяет оператору управлять самосвалом в режимах автоматического и ручного переключения передач, обеспечивая максимально плавное переключение передач.



Надежность



Вместимость кузова:

40 тонн

ЕМКОСТЬ РАДИАТОРА



- Увеличение емкости радиатора прилб. на 30%
- Увеличение крутящего момента замедлителя
- Улучшенный охладитель масла (пониженная скорость воды)
- Двигателем термовентилатора управляет блок управления машины.

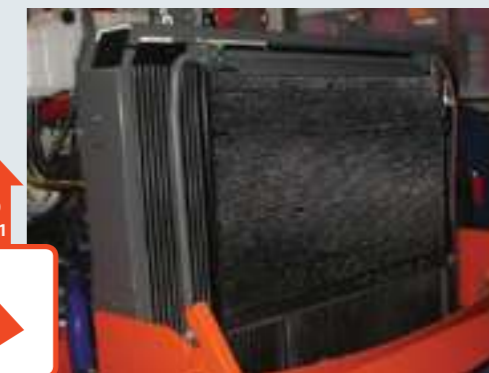
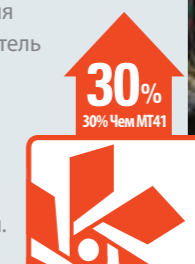

УВЕЛИЧЕННЫЙ ОБЪЕМ КУЗОВА + ФУНКЦИОНАЛЬНОСТЬ

Увеличенный цилиндр подъема кузова:

- размеры: 120/80 ▶ 125/85

Скорость подъема и опускания кузова:

- Подъем кузова: 10 сек.
- Опускание кузова: 9 сек.



Функции системы опрокидывания кузова:



- Медленное опускание кузова через центр
- При подъеме кузова скорость машины ограничена до 10 км/ч
- Подъем кузова невозможен при скорости машины > 10,0 км/ч
- Магнитное удержание в нижнем опрокинутом положении
- Автомат фиксации кузова после опускания
- Управление скоростью двигателя при подъеме, когда передача на нейтраль и включен стояночный тормоз
- Функция плавного опускания кузова
- Взвешивание груза на основе давления и угла наклона машины
- Счетчик циклов опрокидывания

АВТОМАТИЧЕСКАЯ СИСТЕМА СМАЗКИ



В конструкцию наших ADT полностью интегрирована устанавливаемая на заводе централизованная автоматическая система смазки. Благодаря блоку управления машины, смазка закачивается только тогда, когда это необходимо.

ПОДВЕСКА ПЕРЕДНЕГО КОЛЕСА

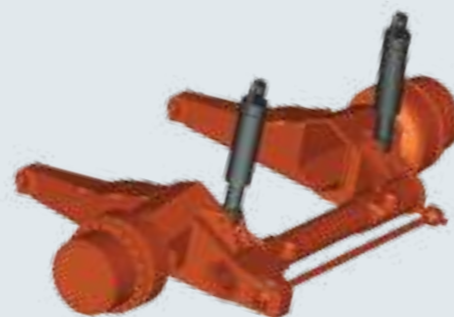

Уникальная независимая передняя подвеска обеспечивает свободное движение колес, обеспечивая максимальный контакт с грунтом и отличную амортизацию.

КОРОБКА ПЕРЕДАЧ ZF

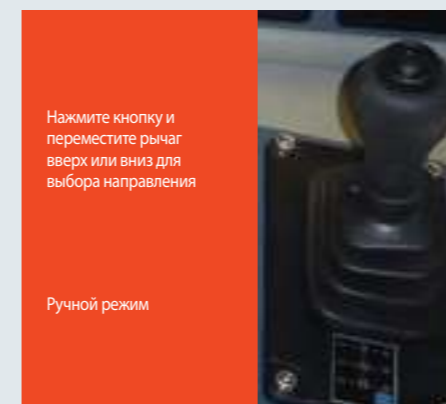

Нажмите кнопку и переместите рычаг вверх или вниз для выбора направления

Ручной режим



- Специальная разработка ADT
- 8 передних / 4 задних передачи
- Повышенный момент ретардера
- Проверенное управление переключением передач Tiptronic



Уникальная конструкция ADT компания DOOSAN

Шарнирно-сочлененные самосвалы DOOSAN снабжены постоянным 6-колесным приводом для равномерного распределения мощности, при этом шарнирная задняя tandemная тележка и специальная система сочленения обеспечивают превосходные ходовые характеристики машины. Шарнир сочленения размещен за поворотным кругом для

обеспечения равномерного распределения массы. Наклонная задняя рама обеспечивает более низкий центр тяжести и улучшает общую устойчивость самосвала, обеспечивая простое и быстрое опрокидывание кузов, что увеличивает производительности даже в самых сложных условиях.

Превосходный дизайн

- Многодисковые тормоза мокрого типа
- Картер заднего моста
- Дифференциал заднего моста
- Шестеренчатый привод, шарнирная tandemная тележка
- Стояночный тормоз
- Шарнир сочленения
- Наклонная задняя рама

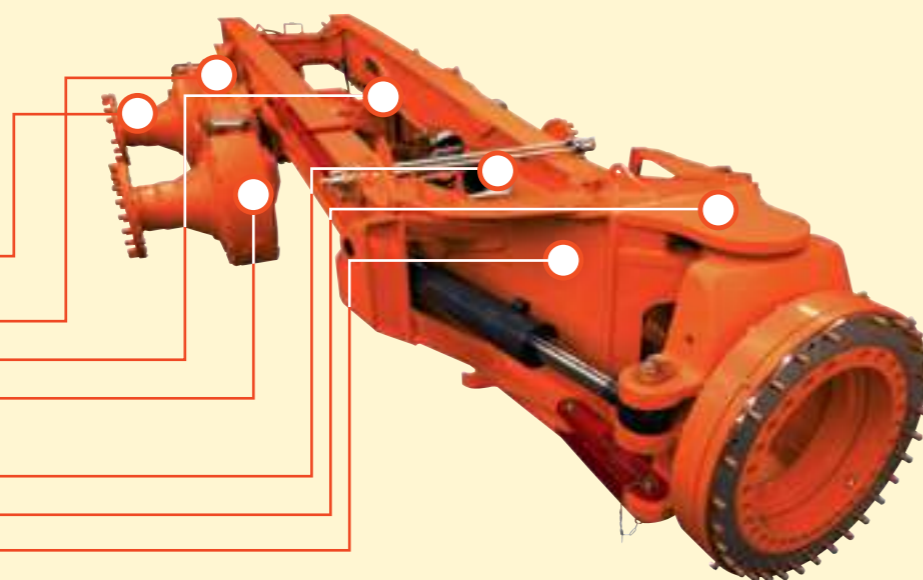

10 ОСНОВНЫХ ПРЕИМУЩЕСТВ ШАРНИРНО-СОЧЛЕНЕННЫХ САМОСВАЛОВ DOOSAN

- Низкие расходы на эксплуатацию.
- Превосходные характеристики в тяжелых дорожных условиях.
- Независимая передняя подвеска обеспечивает максимальное сцепление с дорогой и устойчивость.
- Наклонная задняя рама обеспечивает низкий центр тяжести, хорошую устойчивость и превосходное распределение массы на передний мост.
- Улучшенный комфорт водителя и простота управления.
- Простой и безопасный доступ в кабину.
- Шарнирная задняя tandemная тележка обеспечивает наилучшее сцепление с дорогой.
- Установленный спереди поворотный круг обеспечивает равномерное распределение веса на передний мост в любых ситуациях.
- Постоянный привод на шесть колес – значительное преимущество для движения по бездорожью.
- Простота техобслуживания.

Обогреваемый кузов

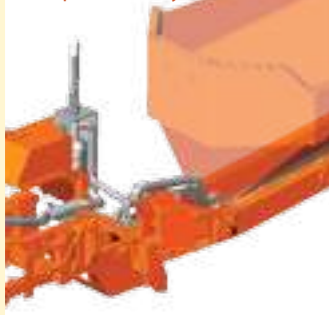

Быстрое заполнение



Карьерные шины



Шины повышенной проходимости



Оборудование

Стандартное оборудование	DA30	DA40	Дополнительное оборудование	DA30	DA40
Подлокотник сиденья оператора	•	•	ВАРИАНТЫ КУЗОВА		
Подголовник сиденья оператора	•	•	Задний откидной борт	станд.	•
Ремень безопасности на сиденьях оператора и инструктора	•	•	Защита от просыпания в передней части кузова	•	•
Регулируемая рулевая колонка	•	•	Система обогрева кузова	•	•
ЖК-дисплей с полной информацией	•	•	Покрытие кузова изнутри в стандартной поставке	•	•
Прикуриватель и пепельница	•	•	Полное покрытие кузова изнутри	•	•
Разъем 12 В для зарядки	•	•	Надставка бортов (по запросу)	•	•
Выдвижная солнцезащитная шторка	•	•	ВАРИАНТЫ КАБИНЫ		
Тонированное безопасное стекло	•	•	Сиденье повышенной комфортности	•	•
Раздвижное окно	•	•	Сиденье оператора с подогревом	•	•
Стеклоочиститель и омыватель ветрового стекла	•	•	Зеркало с подогревом	•	•
Зеркало	•	•	РАЗНОЕ		
Защита заднего стекла	•	•	Система отопления Webasto (нагрев системы охлаждения)	•	•
Аварийное рулевое управление с приводом от колес	•	•	Электрический обогреватель двигателя	•	•
Буксирные крюки, спереди и сзади	•	•	Огнетушитель	•	•
Брызговики	•	•	Аптечка	•	•
Автоматическая система смазки Groeneveld	•	•	Маячок	•	•
Горный тормоз	•	•	Светильник	•	•
Ретардер	•	•	Ограничение скорости	•	•
Камера заднего вида	•	•	Комплект для рабочего освещения (задние и передние)	•	•
Радио/CD/MP3	•	•	Комплект для светодиодного рабочего освещения (задние и передние)	•	•
Переднее освещение в верхней части кабины	•	•	Автоматическая система смазки Lincoln	•	•
Система наклона кабины	•	•	Знак аварийной остановки (треугольник)	•	•
Переключатель аварийного останова	•	•	Быстрое заполнение	•	•
Дисковый тормоз мокрого типа	•	•	ВАРИАНТЫ ШИН		
Противоскользкие ступеньки и платформа	•	•	Карьерные	•	•
Место для холодильника	•	•	Для земляных работ	•	•
Место для хранения	•	•	Повышенной проходимости	•	•
Электронный климат-контроль	•	•			
Измеритель грузоподъемности	•	•			
Комплект инструментов	•	•			

Подвеска

- Передняя: DA30: Независимая с резиновыми пружинами с увеличенным сроком службы и гидравлическими амортизаторами
- Передняя: DA40: Независимая с двумя гидропневматическими цилиндрами

Задняя: Шарнирная tandemная тележка

- Шарнир сочленения с поворотным кругом, установленным спереди
- Цилиндры рулевого управления (2): Двойного действия
- Рулевое управление в соответствии с ISO 5010
- Максимальный угол поворота: 45°
- Насос аварийного рулевого управления с приводом от колес

Трансмиссия

- Постоянный полный привод 6х6 с двумя поперечными дифференциалами и одним продольным.
- Поперечный дифференциал переднего моста: Блокировка дифференциала с повышенным внутренним сопротивлением с соотношением блокировки 45%.
- DA40: Поперечный дифференциал заднего моста: Блокировка многодискового дифференциала с соотношением блокировки 45%.
- DA30: Поперечный дифференциал заднего моста: включение муфтой.
- Межосевой дифференциал.
- Дифференциал с пропорциональным распределением крутящего момента, встроен в коробку передач ZF. Распределение момента:
 - 1/3 на переднем мосте
 - 2/3 на заднем мосте
 - блокируется на 100%

- Картер двухмостовой тележки: с шестеренчатым приводом, на шарнирах. Обеспечивает одинаковый привод задних колес и обеспечивает наилучшее сцепление с грунтом, независимо от дорожных условий.

Тормозная система

- Двухконтурная тормозная система на всех шести колесах.
- Утвержденная в соответствии с ISO 3450.
- Полностью гидравлические тормоза с многодисковыми тормозами мокрого типа, полностью погруженными в масло.
- Стояночный тормоз на валу трансмиссии с пружинным включением и гидравлическим отключением.
- Максимальный уклон, стояночный тормоз: 20°.
- Автоматическая система торможения двигателя в стандартной комплектации.
- Автоматический замедлитель трансмиссии в стандартной комплектации.

Кабина

- Утверждено соответствие стандартам на ROPS / FOPS (ISO 3471, ISO 3449).
- Низкий уровень звука внутри кабины 73 дБ (А) (ISO 6394).
- Кабина расположена в центре на резиновых уплотнителях.
- Вибрация рук и кистей рук менее 2,5 м/с согласно стандарту ISO 5349-2.
- Вибрация корпуса менее 0,5 м/с согласно стандарту ISO 2631-1.
- Превосходная обзорность для безопасной работы.
- Превосходное размещение органов управления.
- Регулируемое сиденье оператора на подвеске.
- Регулируемая рулевая колонка.
- Климат-контроль - Нагреватель и кондиционирование.
- Наклон для обслуживания.

Технические характеристики

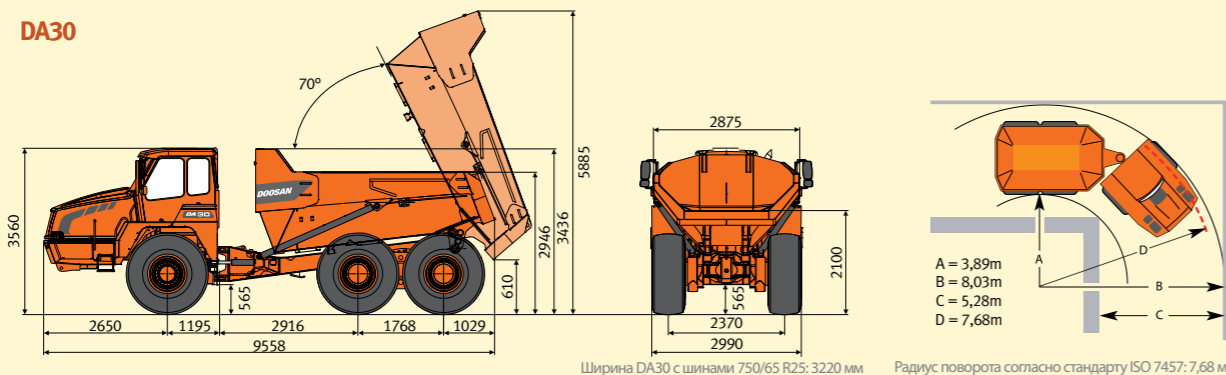

Ширина DA30 с шинами 750/65 R25: 3220 мм
Радиус поворота согласно стандарту ISO 7457: 7,68 м

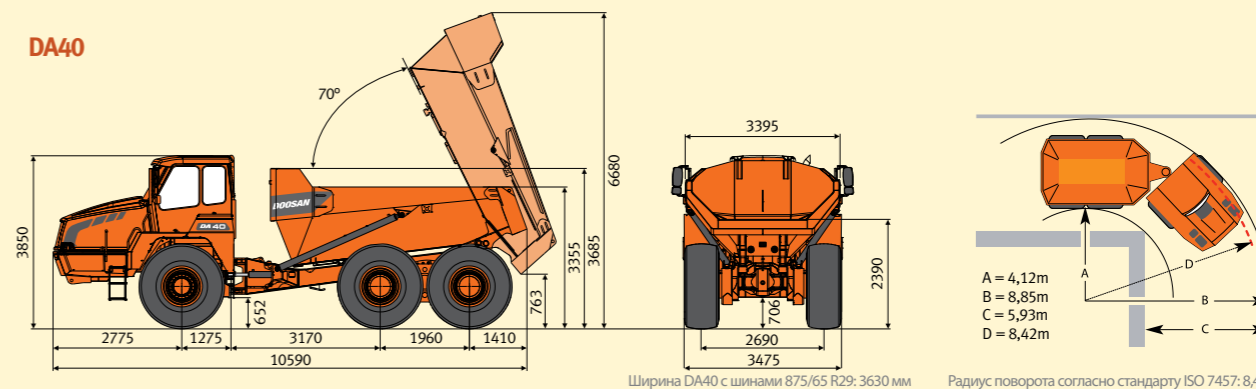

Ширина DA40 с шинами 875/65 R29: 3630 мм
Радиус поворота согласно стандарту ISO 7457: 8,42 м

DA30		Скорости	
Корпус	НВ400	Вперед	Задние
Объем кузова	18 м³ – 23,5 ярдов³	1-ая	5 км/ч
Материал	Усиленные абразивостойкие стальные панели.	2-ая	8 км/ч
Цилиндры наклона	Одноступенчатые, двойного действия.	3-ая	11 км/ч
Время наклона	Вверх: 10 сек. / Вниз: 9 сек.	4-ая	16 км/ч
Корпус	Предусмотрен обогрев выхлопными газами	5-ая	23 км/ч
Наклонная рама	Скошенная книзу от точки сочленения.	6-ая	32 км/ч
Вместимость (с / без заднего борта)	14,2 м³ / 13,6 м³ – 18,6 ярд³ / 17,8 ярд³	7-ая	45 км/ч
Вместимость с шапкой (с / без задн. борта)	18 м³ / 16,8 м³ – 23,5 ярд³ / 22 ярд³	8-ая	58 км/ч
Индекс плотности	1,64 т/м³	Двигатель	
Масса		Соответствует стандарту Tier II по выбросам	Scania DC 9, с водяным охлаждением, дизельный двигатель с турбонаддувом и интеркулером.
Пустой: Передний мост	11900 кг – 26235 фунтов	Номинальная мощность (ISO 3046)	375 л.с. (276 кВт)
Задний мост	11500 кг – 25353 фунтов	(ISO 9249)	365 л.с. (268 кВт)
С грузом: Передний мост	16500 кг – 36376 фунтов	Кол-во цилиндров	5 (в линию)
Задний мост	34425 кг – 75894 фунтов	Полный крутящий момент	1873 Нм при 1300 об/мин
Полезная нагрузка	28000 кг - 31 коротк. тонн	Торможение дросселированием выхлопа	Да
Общая масса (с грузом)	51400 кг – 113317 фунтов	Объем цилиндра	9,3 л
Полезная масса	23400 кг – 51588 фунтов	Воздушный фильтр	Сухого типа
	ПРИМЕЧАНИЕ: Указанная масса включает массу полностью заправленного бака и оператора.	Трансмиссия	ZF 8 EP370 автоматическая коробка передач с электронным управлением и замедлителем. Гидротрансформатор имеет автоматическую блокировку на всех передачах
Соотношение мощности и массы	Полезная мощность на тонну	Гидравлическая система	
Пустой	12,1 кВт/т	Насосы	1 поршневой насос переменного рабочего объема для рулевого управления и опрокидывания для вентилятора охлаждения, тормозов и вспомогательных нужд
С грузом	5,47 кВт/т	Поддача	320 л/мин при 2200 об/мин
Давление на грунт	Стандартные шины 23,5 x 25 с 15% погружением	Фильтрация	Один фильтр возвратного контура
Пустой: Передний мост	104 кПа	Уставки давления, основные	
Задний мост	53 кПа	предохранительные клапаны :	
С грузом: Передний мост	141 кПа	Контур опрокидывания кузова	280 бар
Задний мост	162 кПа	Контур рулевого управления	210 бар
Вместимость		Электрическая система	
Топливный бак	335 л	Генератор	28 В, 100 А
Гидравлическая система	150 л	Батареи (две)	12 В 140 А-ч (соединяемой серии для выдачи 24В).
Система охлаждения двигателя	45 л	Стартер	7,5 л.с. (5,5 кВт)
Трансмиссия	75 л	Шины	
Картер двигателя	33 л	Стандарт	23,5 R25 ("две звезды", радиальные).
Передний редуктор	2 x 11 л		
Задний дифференциал	16 л		
Картер двухмостовой тележки	2 x 48 л		
Задний редуктор	4 x 7 л		

DA40		Скорости	
Корпус	НВ400	Вперед	Задние
Объем кузова	24,4 м³ – 31,9 ярдов³	1-ая	5 км/ч
Материал	Усиленные абразивостойкие стальные панели.	2-ая	8 км/ч
Цилиндры наклона	Одноступенчатые, двойного действия	3-ая	11 км/ч
Время наклона	Вверх: 10 сек. / Вниз: 9 сек.	4-ая	16 км/ч
Корпус	Предусмотрен обогрев выхлопными газами	5-ая	23 км/ч
Наклонная рама	Скошенная книзу от точки сочленения.	6-ая	32 км/ч
Вместимость (с / без заднего борта)	20,4 м³ / 19,6 м³ – 26,7 ярд³ / 25,6 ярд³	7-ая	45 км/ч
Вместимость с шапкой (с / без заднего борта)	26 м³ / 24,4 м³ – 47,1 ярд³ / 31,9 ярд³	8-ая	58 км/ч
Индекс плотности	1,64 т/м³	Двигатель	
Масса		Соответствует стандарту Tier II по выбросам	Scania DC 13, с водяным охлаждением, дизельный двигатель с турбонаддувом и интеркулером.
Пустой: Передний мост	14500 кг – 31967 фунтов	Номинальная мощность (ISO 3046)	500 л.с. (368 кВт)
Задний мост	15800 кг – 34833 фунтов	(ISO 9249)	490 л.с. (360 кВт)
С грузом: Передний мост	20700 кг – 45636 фунтов	Кол-во цилиндров	6 (в линию)
Задний мост	49600 кг – 109349 фунтов	Полный крутящий момент	2373 Нм при 1300 об/мин
Полезная нагрузка	40000 кг - 44 коротк. тонны	Торможение дросселированием выхлопа	Да
Общая масса (с грузом)	70300 кг – 154985 фунтов	Объем цилиндра	12 л
Полезная масса	30300 кг – 66800 фунтов	Воздушный фильтр	Сухого типа
	ПРИМЕЧАНИЕ: Указанная масса включает массу полностью заправленного бака и оператора.	Трансмиссия	ZF 8 EP420 автоматическая коробка передач с электронным управлением и замедлителем. Гидротрансформатор имеет автоматическую блокировку на всех передачах
Соотношение мощности и массы	Полезная мощность на тонну	Гидравлическая система	
Пустой	12 кВт/т	Насосы	2 поршневых насоса переменного рабочего объема для рулевого управления и опрокидывания для вентилятора охлаждения, тормозов и вспомогательных нужд
С грузом	5,20 кВт/т	Поддача	320 л/мин при 2200 об/мин для рулевого управления, тормозов и вспомогательного опрокидывания 60 л/мин при 2200 об/мин для охлаждающего вентилятора и опрокидывания
Давление на грунт	Стандартные шины 29,5 x 25 с 15% погружением	Фильтрация	Один фильтр возвратного контура
Пустой: Передний мост	88 кПа	Уставки давления, основные	
Задний мост	48 кПа	предохранительные клапаны :	
С грузом: Передний мост	130 кПа	Контур опрокидывания кузова	280 бар
Задний мост	152 кПа	Контур рулевого управления	210 бар
Вместимость		Электрическая система	
Топливный бак	530 л	Генератор	28 В, 100 А
Гидравлическая система	275 л	Батареи (две)	12 В 225 А-ч ((последовательно для получения 24 В).
Система охлаждения двигателя	50 л	Стартер	7,5 л.с. (5,5 кВт)
Трансмиссия	75 л	Шины	
Картер двигателя	34 л	Стандарт	29,5 R25 ("две звезды", радиальные).
Передний редуктор	2 x 7,5 л		
Задний дифференциал	46 л		
Картер тандемной тележки	2 x 150 л		
Задний редуктор	-		



Portable Power

DOOSAN



Doosan Infracore Korea Office (HQ)
 27/F, Doosan Tower 18-12, Euljiro-6Ga, Jung-Gu
 Seoul 100-730 Korea
 Tel: 82 2 3398 8114

www.doosaninfracore.com/ce/