

DOOSAN

Строительное оборудование

DX200A

Мощность двигателя	SAE J1349, 110 кВт (148 л.с) @ 1,900 об/мин
Эксплуатационная масса	20,500 кг (45,194 лб)
Ковш (SAE/PCSA)	0,81 ~ 0,92м ³ (1,06 ~ 1,2ярд ³)





ГИДРАВЛИЧЕСКИЙ ЭКСКАВАТОР DOOSAN DX200A

ЭФФЕКТИВНОСТЬ И ПРОИЗВОДИТЕЛЬНОСТЬ

DX200A

ЕСЛИ ЭФФЕКТИВНОСТЬ ЗАТРАТ — КЛЮЧЕВОЙ КРИТЕРИЙ ДЛЯ ВАС,
ВАМ ИДЕАЛЬНО ПОДОЙДЕТ DX200A.

DX200A гарантирует беспрецедентную топливную эффективность.
Узнайте, сколько вы сможете сэкономить благодаря снижению расхода топлива и
минимальному времени цикла.

Новый гидравлический экскаватор DX200A обладает всеми преимуществами предыдущей модели, а также предлагает добавленную ценность для оператора.



7-ДУЙМОВЫЙ МОНИТОР

- Новый, удобный в использовании, цветной ЖК-монитор с полным доступом к настройкам машины и данным о техобслуживании.
- Оператор получает возможность заднего обзора благодаря новому монитору (и опции с камерой заднего вида)



УСОВЕРШЕНСТВОВАННАЯ ВТУЛКА

- Втулка EM (усовершенствованная макроповерхность)
- Фактура поверхности с лунками: Оптимизированный механизм смазки и захвата посторонних объектов
- Сплошное покрытие износостойкой смазкой: Тишина в работе и защита от закусывания
- на 30% дольше, чем у предыдущей модели



УСОВЕРШЕНСТВОВАННЫЙ КОВШ Н-КЛАССА

- Новый ковш Doosan H-класса изготовлен из стали высочайшей прочности и имеет оптимальную конструкцию
- Новый бокорез и внутренние усилители
- Повышение прочности ковша и изменение типа отливки



УСОВЕРШЕНСТВАННАЯ КАБИНА HD (ОПЦИОНАЛЬНО)

- Дополнительно ROPS, FOPS
- Новейший интерьер (MP3, джойстик, сиденье с подвеской, и т. д.)



ГИДРАВЛИЧЕСКИЕ МАСЛА ДЛЯ КОНКРЕТНОГО КЛИМАТА (VG32, VG46, VG68)

Сохранение максимальной производительности путем поддержания оптимальной вязкости в разных регионах



КОМПАКТНОСТЬ И БЫСТРОТА

DX200A от Doosan на 380 мм короче DX225LCA с точки зрения длины гусениц, благодаря чему DX200A подходит для работы на небольших площадях, где длинная гусеница будет слишком большой. Также это преимущество при транспортировке и развороте на месте.

Ширина шасси:
DX200A 2800 мм
DX225LCA 2990 мм

На **190мм** уже

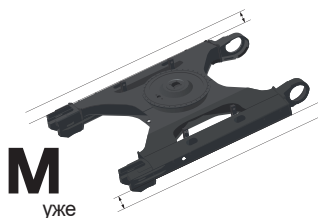

Длина гусениц:
DX200A 4065 мм
DX225LCA 4445 мм

На **380мм** короче

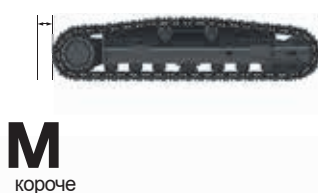

ЭКОНОМИЧНОСТЬ

Экскаватор Doosan это комбинация сочетающая четыре передовых технологии, что гарантирует существенное снижение расходов на эксплуатацию благодаря исключительно низкому расходу топлива.

ТОПЛИВНАЯ ЭФФЕКТИВНОСТЬ

РАСХОД ТОПЛИВА

НА **↑17% ЛУЧШЕ** **↓15% ЭКОНОМИЯ**



ПЕРВИЧНЫЙ ФИЛЬТР

- Первичный фильтр роторного типа (Donaldson Top Spin 5"). Эффективность фильтрации увеличилась на 20%



ВОДОУДЕЛИТЕЛЬ

- Отделитель воды от топлива фильтрует воду в топливе и повышает долговечность двигателя, снижая проблемы с качеством, вызванные наличием воды в топливе (дополнительный фильтр + первичный фильтр + основной фильтр)



УСОВЕРШЕНСТВОВАННЫЕ ШАССИ

- Усиленная конструкция звезды и зуба
- Конструкция для предотвращения загрязнения

* Информация о спецификации опций содержащиеся в данном документе может не совпадать с реальной спецификацией.



ВЫСОКИЕ ПОКАЗАТЕЛИ И ПРОИЗВОДИТЕЛЬНОСТЬ

DX200A

Эксплуатационные характеристики DX200A напрямую влияют на производительность этой модели. Усовершенствованный двигатель и новая, управляемая с помощью EPOSTM гидравлическая система позволяют создать гидравлический экскаватор, которому нет равных, а идеальное сочетание «цена-качество» делает модель DX200A еще более привлекательной.



ДВИГАТЕЛЬ DOOSAN (DB58TIS)

Машина Doosan демонстрирует высокие эксплуатационные характеристики благодаря двигателю собственного производства

Собственный двигатель Doosan идеально совместим с гидравлической системой и обеспечивает высокую мощность. Двигатель с механическим впрыском демонстрирует высокую устойчивость к влаге, пыли и топливу низкого качества.

Оптимальная мощность двигателя в отрасли (150л.с.) обеспечивает устойчивую скорость работы даже при большой нагрузке.

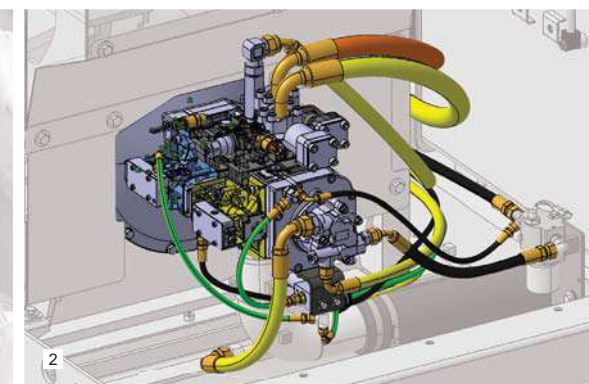

1 ПРИВОД ПОВОРОТА ПЛАТФОРМЫ

Удары в ходе вращения сведены к минимуму, а увеличенный крутящий момент обеспечивает быстрый цикл.

2 ХОДОВОЕ УСТРОЙСТВО

Новая конструкция ходового устройства демонстрирует улучшенные показатели, повышая эффективность и простоту внутренней структуры.

3 ГИДРАВЛИЧЕСКИЙ НАСОС

Основной насос имеет производительность 2 x 222,3 л/мин и сокращает время цикла, в то время как шестеренчатый насос эффективно улучшает гидролинию управления.

4 НОВЫЙ КОВШ ДЛЯ КОПАНИЯ

Новая рукоять и ковш (0,92 м³)



ПРОЧНОСТЬ И НАДЕЖНОСТЬ

DX200A

DOOSAN использует технологию автоматизированного производства, высокопрочные материалы и конструкции, а затем тестирует свой продукт в экстремальных условиях. Надежность материалов и долговечность конструкций — наш первоочередной приоритет.



РАМА D-ТИПА

Рама D-типа и рама шасси повышают прочность и сводят к минимуму повреждения из-за ударов.

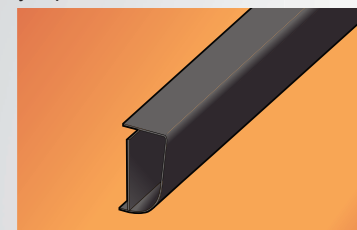

ШАССИ ТИПА X

Секция рамы шасси типа X спроектирована с использованием метода конечных элементов и трехмерного компьютерного моделирования для обеспечения повышенной долговечности и оптимальной целостности конструкции. Редуктор поворота имеет прочную и устойчивую конструкцию.

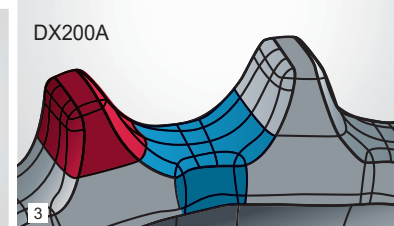

1 УСОВЕРШЕНСТВОВАННАЯ ВТУЛКА

Высокометаллизируемая втулка и втулка EM используются для всех передних шарнирных узлов для повышения срока службы и долговечности. Продление интервалов смазки до 250 часов. (за исключением пальцев ковша)

2 РОЛИК

Ролики, используемые в шасси оборудования Doosan, обладают непревзойденной долговечностью. Зазоры между роликами минимальны для предотвращения попадания посторонних предметов, а решение для рассеивания воздействия позволяет повысить долговечность.

3 ЗВЕЗДОЧКА

Оборудование Doosan имеет оптимальную звездочку для перемещения с одной рабочей площадки на другую. Толстые зубья предотвращают поломку. Они спроектированы в низком профиле для сведения к минимуму износа в результате колебаний кузова во время перемещения.

ОБОРУДОВАНИЕ DOOSAN ПОКРЫТО СПЕЦИАЛЬНОЙ ОРАНЖЕВОЙ КРАСКОЙ DOOSAN

Специально разработанная краска для повышения видимости на дальних расстояниях обеспечивает отличные физические свойства как покрытие и защищает оборудование в экстремальных условиях. Она не выцветает под солнечным светом и УФ-излучением. Это нетоксичная, экологически безопасная краска с низким содержанием металла. Философия управления Doosan основывается на принципах защиты окружающей среды.



ТОПЛИВНАЯ ЭФФЕКТИВНОСТЬ №1
НА РЫНКЕ СРЕДИ ЭКСКАВАТОРОВ
СРЕДНЕГО РАЗМЕРА.

«НОВАЯ ЛОГИКА УПРАВЛЕНИЯ» для
повышения топливной эффективности

① ТОПЛИВНАЯ ЭФФЕКТИВНОСТЬ

НА
17%
ЛУЧШЕ

② РАСХОД ТОПЛИВА

15%
ЭКОНОМИЯ

ОТКЛЮЧЕНИЕ ПОДАЧИ

Насос продолжает поставлять поток, даже когда в системе достигнуто максимальное давление. Это требуется для суровых условий работы и больших нагрузок. Технология отключения подачи DX200A предотвращает передачу ненужного потока для поддержания высоких показателей при максимальном значении мощности, снижая вместе с тем расход топлива.

Гидравлический Насос



ОПТИМИЗИРОВАННОЕ УПРАВЛЕНИЕ РЫЧАГОМ И АВТОМАТИЧЕСКИЙ ХОЛОСТОЙ ХОД

Когда оператор устраивает перерыв и оставляет джойстик управления в нейтральном положении, и двигатель, и насос переходят в режим ожидания, что позволяет предотвратить ненужный расход топлива.

100%



50%



ТЕХНОЛОГИЯ СОВМЕСТИМОСТИ С НАСОСОМ

Новая технология Doosan, обеспечивающая совместимость двигателя и насоса, позволяет полностью решить такие проблемы, как медленное реагирование системы и ненужный расход топлива. Согласование времени реагирования между насосом и двигателем существенно снижает ненужный расход топлива, а также объем выхлопных газов.

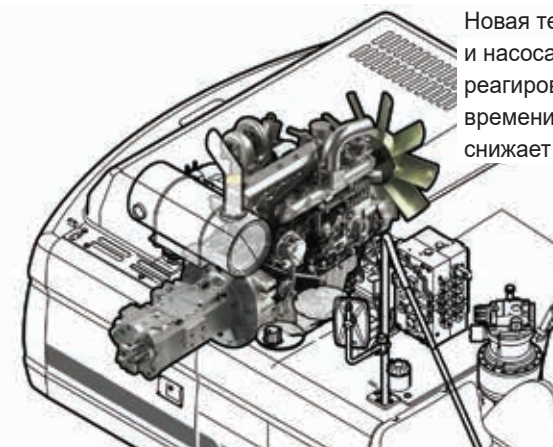

Основные насосы

100%
ВКЛЮЧЕНИЕ
ПИТАНИЯ

Двигатель



КОМФОРТ ОПЕРАТОРА

DX200A

Просторность, улучшенный обзор, кондиционер с климат-контролем, очень удобное сиденье. Эти элементы обеспечивают оптимальные рабочие условия для оператора. Более того, новая, удобная в использовании ЖК-панель управления TFT на 7 дюймов дает полный доступ к настройкам машины и сведениям о техобслуживании, обеспечивая безопасную и надежную эксплуатацию при точном обзоре всех состояний.

МОНИТОР



3 силовых режима для максимальной эффективности

- Силовой режим
- Стандартный режим
- Экономичный режим

1 Панель управления

2 Режимы навигации

- Камера заднего вида,
- селектор дисплея

3 режима работы для любых нужд

- 1-поточный режим
- 2-поточный режим
- Режим копания

3 Режимы работы

- Автоматический холостой ход и управление потоком

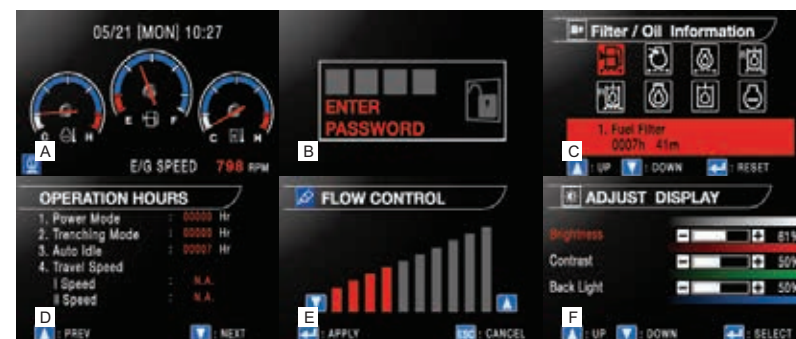

ПАНЕЛЬ УПРАВЛЕНИЯ

- A Стандартный экран
- B Противоугонная сигнализация
- C Информация о фильтре/масле
- D История эксплуатации
- E Управление потоком
- F Управление контрастностью

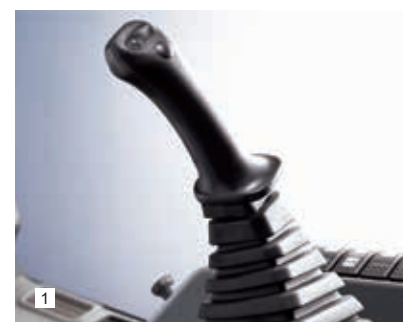

1 РЫЧАГ УПРАВЛЕНИЯ

Выполнять операции по выравниванию и, в частности, по перемещению поднятых грузов стало легче и безопаснее. Рычаги управления оснащены дополнительными электронными кнопками для управления другим вспомогательным оборудованием (например, грейферами, дробилками, гидромолотом и т. д.)

КОНДИЦИОНЕР

Высокомощный кондиционер обеспечивает воздушный поток, регулируя его и осуществляя электронное управление им исходя из условий. Пять режимов работы оставят довольным даже самого взыскательного оператора.

2 ПЕРЕДВИЖНОЕ СИДЕНЬЕ

- Удобное 2-ступенчатое регулируемое сиденье
- Основание (с функцией выдвигания)





ПРОСТОЕ ТЕХНИЧЕСКОЕ ОБСЛУЖИВАНИЕ

DX200A

Быстрое техобслуживание через длительные интервалы времени повышает доступность машины к работе. Компания DOOSAN разработала DX200A с учетом повышения прибыльности для пользователя.



ПРОСТОЕ ТЕХНИЧЕСКОЕ ОБСЛУЖИВАНИЕ

Очень удобный доступ радиаторам, упрощающий очистку. Доступ к разным частям двигателя сверху и через боковые пластины.

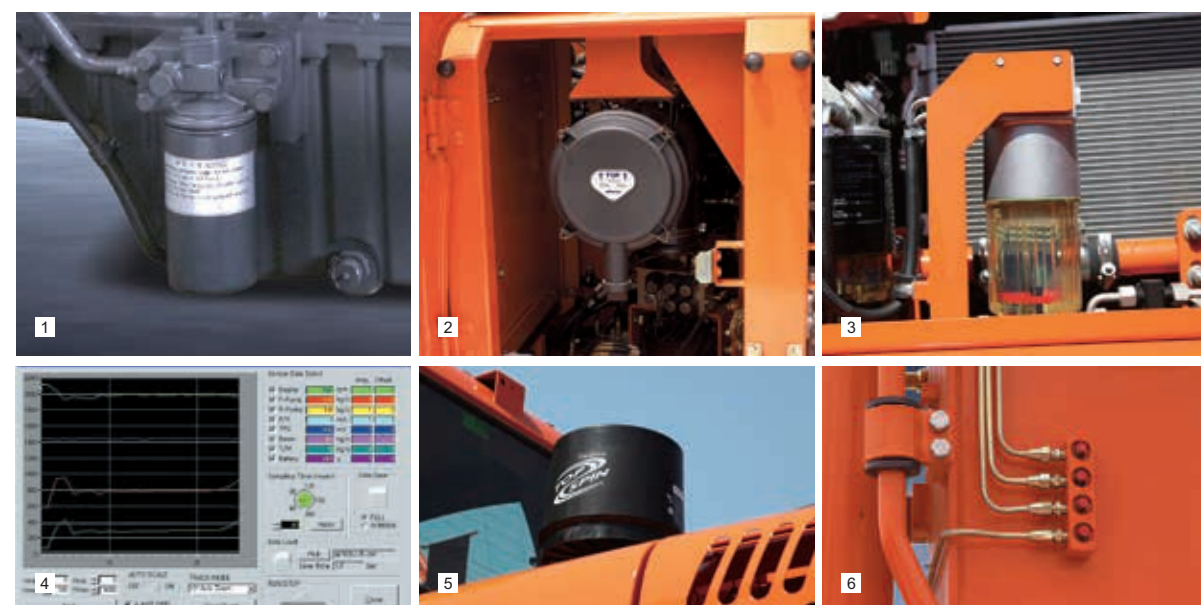

1 ФИЛЬТР МОТОРНОГО МАСЛА

Фильтр моторного масла предлагает высокий уровень фильтрации, увеличивая интервал замены масла до 500 часов. Он обеспечивает удобный доступ и расположен таким образом, чтобы не загрязнять окружающую среду.

2 ОЧИСТИТЕЛЬ ВОЗДУХА

Высокомощный очиститель нагнетаемого воздуха удаляет свыше 99 % взвешенных в воздухе частиц, снижая риск загрязнения двигателя и увеличивая интервалы очистки и замены картриджа.

3 ВОДООТДЕЛИТЕЛЬ

Высокоэффективный и высокомощный водоотделитель защищает двигатель, удаляя почти всю влагу из топлива (дополнительный водоотделитель в стандартной комплектации)

4 МОНИТОРИНГ ЧЕРЕЗ ПК (DMS)

Функция мониторинга через ПК позволяет подключиться к системе EPOSTM и проверять различные параметры в ходе технического обслуживания, такие как давление в насосе, скорость вращения двигателя и т. д., которые можно сохранять и распечатывать для последующего анализа.

5 ПЕРВИЧНЫЙ ФИЛЬТР

Установка первичного фильтра роторного типа (Donaldson Top Spin 5"). Эффективность фильтрации увеличилась на 20%

6 ЦЕНТРАЛИЗОВАННОЕ МЕСТО ПОДКЛЮЧЕНИЯ ДЛЯ СМАЗКИ ПОВЫШАЕТ УДОБСТВО ОБСЛУЖИВАНИЯ

Входы для смазки рукояти сгруппированы для удобного доступа.

* Информация о спецификации опций включена в изображения, содержащиеся в данном документе, и может не совпадать с реальной спецификацией.



ТЕЛЕМАТИЧЕСКАЯ УСЛУГА (ОПЦИОНАЛЬНО)

ТЕЛЕКОММУНИКАЦИЯ

Поток данных от машины в сеть



КОНТРОЛЛЕР ДЛЯ ТЕЛЕМАТИЧЕСКОЙ УСЛУГИ



Контроллер для телематической услуги устанавливается на машину / подключается к EPOS™



ТЕЛЕКОММУНИКАЦИЯ

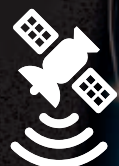

Данные GPS, EPOS™ отправляются на назначенный сервер с помощью GSM или спутниковому каналу передачи данных

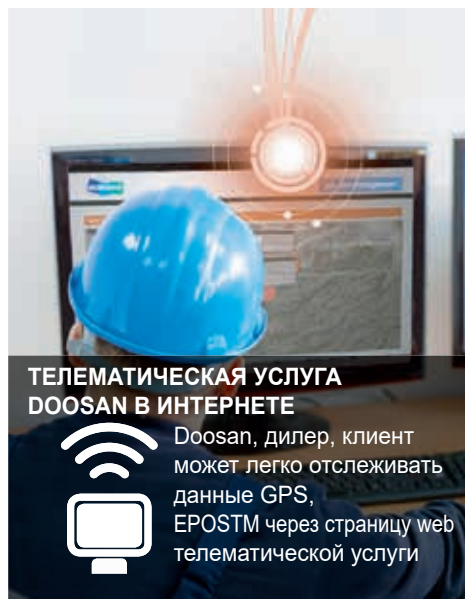

ТЕЛЕМАТИЧЕСКАЯ УСЛУГА DOOSAN В ИНТЕРНЕТЕ



Doosan, дилер, клиент может легко отслеживать данные GPS, EPOSTM через страницу web телематической услуги

ФУНКЦИИ

Телематика Doosan предлагает ряд функций для поддержки высоких показателей производительности

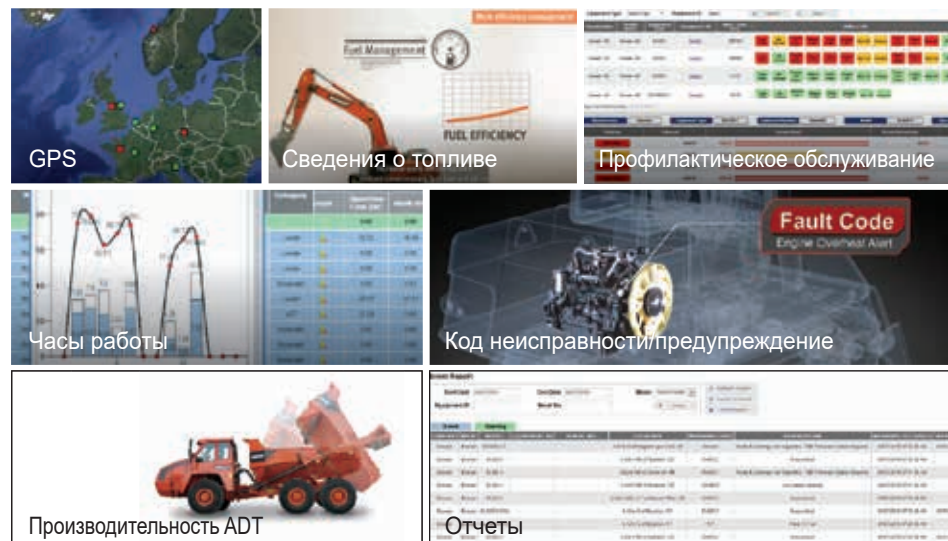

ПРЕИМУЩЕСТВА ТЕЛЕМАТИЧЕСКОЙ УСЛУГИ

Компания Doosan и ее дилеры поддерживают клиентов для повышения рабочей эффективности, предоставляя своевременное и оперативное обслуживание

Клиент

- Повышение эффективности труда
- Своевременное и профилактическое обслуживание
- Повышение квалификации оператора путем сравнения графиков работы
- Более эффективное управление парком машин

Дилер

- Повышение качества обслуживания клиентов
- Повышение качества услуг
- Сохранение ценности машины
- Более глубокое понимание потребностей рынка

Doosan

- Прислушивается к клиентам
- Использует связанные с качеством полевые данные
- Применяет профиль использования машины клиентом для разработки новой машины

ФУНКЦИЯ	ЭКСКАВАТОР	КОЛЕСНЫЙ ПОГРУЗЧИК	ADT
GPS	· Местонахождение · Геозона	Все модели	Все модели
Отчеты по электронной почте	· Ежедневный, еженедельный, ежемесячный отчет	Все модели	Все модели
Часы работы	· Общее количество рабочих часов · Часы работы согласно режиму	Все модели Только Tier 4	Все модели
Запчасти для техобслуживания	· Профилактическое обслуживание согласно циклам	Все модели	Только Tier 4
Код неисправности/Предупреждение	· Код неисправности · Предупреждения о состоянии машины на приборной панели	Все модели	Только Tier 4
Сведения о топливе	· Уровень топлива · Расход топлива	Все модели Только Tier 4	Только Tier 4
Объем отвала	· Выгрузка в тоннах · Счетчик рабочих циклов	Нет	Нет



ГЛОБАЛЬНАЯ СЕТЬ ЗАПЧАСТЕЙ

ГЛОБАЛЬНАЯ СЕТЬ PDC (ЦЕНТРОВ ПО ПРОДАЖЕ ЗАПЧАСТЕЙ)

Doosan обеспечивает быструю и точную доставку оригинальных запчастей Doosan по всему миру через свою глобальную сеть PDC (центр по продаже запчастей).

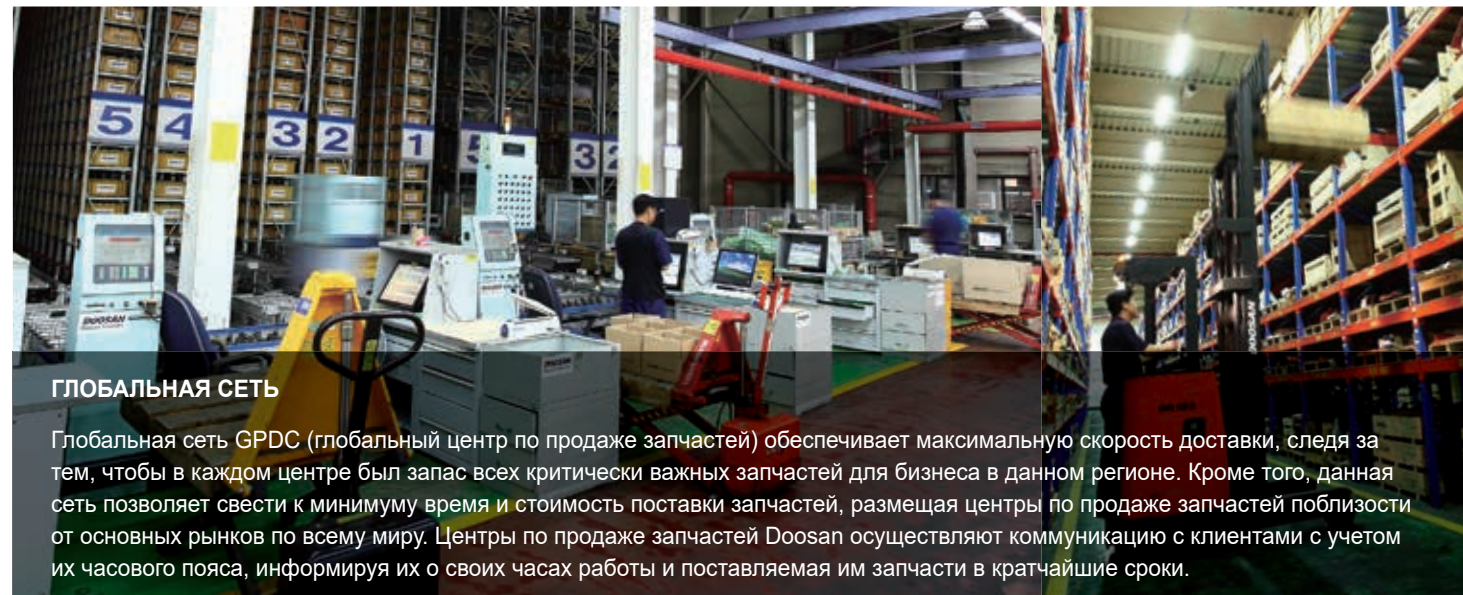

ГЛОБАЛЬНАЯ СЕТЬ

Глобальная сеть GPDC (глобальный центр по продаже запчастей) обеспечивает максимальную скорость доставки, следя за тем, чтобы в каждом центре был запас всех критически важных запчастей для бизнеса в данном регионе. Кроме того, данная сеть позволяет свести к минимуму время и стоимость поставки запчастей, размещая центры по продаже запчастей поблизости от основных рынков по всему миру. Центры по продаже запчастей Doosan осуществляют коммуникацию с клиентами с учетом их часового пояса, информируя их о своих часах работы и поставляемая им запчасти в кратчайшие сроки.

Глобальная сеть центров по продаже запчастей

Расположение PDC показано ниже, главный центр находится в Ансан, Южная Корея. Из оставшихся девяти PDC один находится в Китае (Яньтай), три в США (Чикаго, Атланта, Майямы), один в Бразилии (Американа), два в Европе (Великобритания и Германия), один на Ближнем Востоке (Дубай) и один в Азии (Сингапур)

(по данным на апрель 2019 года)

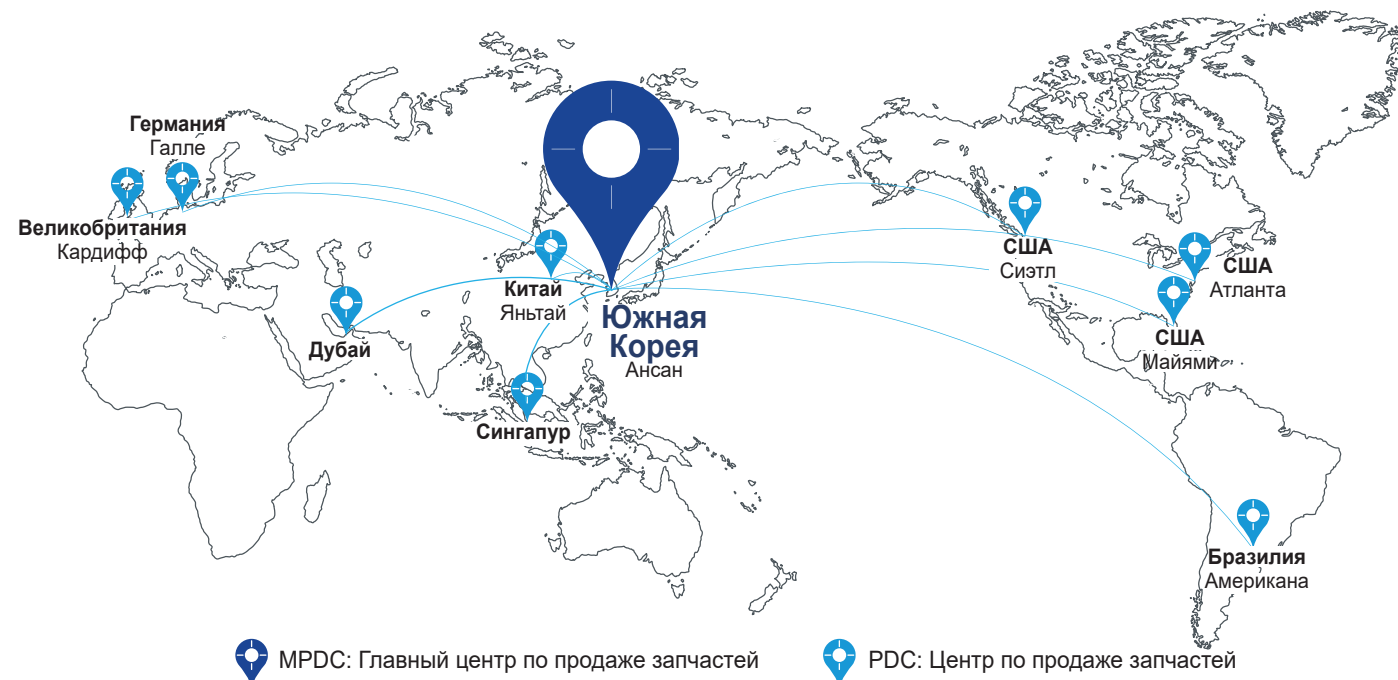

MPDC: Главный центр по продаже запчастей

PDC: Центр по продаже запчастей

ПРЕИМУЩЕСТВА PDC



Снижение себестоимости реализации



Макс. скорость доставки запчастей



Минимальное соотношение расстояние/время при доставке запчастей



Техническая поддержка в режиме реального времени



Минимальное время простоя

Тяжелый строительный ковш, который также называют усиленным, — это самый распространенный ковш на рынке строительного оборудования, спроектированный, в основном, для использования в тяжелых условиях в строительной отрасли, а также для работы в карьерах и шахтах с материалами низкой плотности.

Сочленение
Оптимизированная, усиленная конструкция для обеспечения высокой прочности и производительности, не уступающих мощности машины.

Адаптер
Угловой адаптер, расположенный под бокорезом для повышения прочности.

Оболочка (кожух)
Эта форма обеспечивает удобный задний угол и снижает скорость износа.

Горизонтальные нижние износные пластины
Защищают днище и укрепляют ковш для повышения прочности и жесткости. Предназначены для удобной замены во время ремонтных работ.

Пластина для губы (режущая кромка)
Коническая кромка для улучшенного проникновения из материала твердостью 500BHN, обладающего высокой стойкостью к абразивному износу.

Зуб
Механические свойства позволяют сохранить твердость и износостойкость надолго, даже в суровых условиях копания

Бокорез
Спроектирован для улучшенного проникновения и изготовлен из износостойкого материала.

Боковые износные пластины
Боковые пластины смыкаются с нижними износными пластинами, обеспечивая безупречную защиту угла.



Ковш общего назначения

который также называется ковшом для повседневной работы, спроектирован для копания и повторной обработки мягких материалов и материалов средней твердости, например, материалов с низкими характеристиками износа, такими как верхний слой грунта, глина, уголь.



Усиленный ковш

который также называют ковшом для тяжелых условий, — это самый распространенный ковш на рынке строительного оборудования, спроектированный, в основном, для использования в тяжелых условиях в строительной отрасли, а также для работы в карьерах и шахтах с материалами низкой плотности.

ЗУБ

Зуб GD (обычное назначение)

Оптимальная конструкция для ковша GP Doosan и нового обычного строительного ковша. Предназначен для машин с весом от 14 до 70 тонн. Рекомендуется для общестроительных работ и вспомогательных погрузок.

Зуб HD (тяжелые условия)

Оптимальная конструкция для тяжелого строительного ковша. Предназначен для машин с весом от 14 до 70 тонн. Рекомендуется для большинства работ, включая выемку грунта, копку траншей, погрузку и разработку карьеров и рудников с материалами средней плотности.

Зуб SD (суровые условия)

Оптимальная конструкция для скального ковша для суровых условий и скального ковша для экстремальных условий. Предназначен для машин с весом от 22 до 70 тонн. Рекомендуется для работ в карьерах и рудниках в экстремально тяжелых условиях.

КОВШ



Ковш общего назначения Усиленный ковш

	Емкость (SAE/PCSA)
Ковш общего назначения	0,81 / 0,92 м ³
Усиленный ковш	0,92 м ³

СНОС



Гидравлический молот Стационарный измельчитель Вращающийся крашер Мультипроцессор

	Модель	Вес	Диаметр пики	Частота
Гидравлический молот	HB20	1.862 кг	135 мм	400~800 BPM
	Модель	Вес	Макс. раскрытие челюсти	Усилие разрушения на окончаниях
Стационарный измельчитель	FP22	1.375 кг	732 мм	54 т
Вращающийся крашер	RC22	1.780 кг	732 мм	56 т
Мультипроцессор	C/D/P/S MP22	2.040 / 2.050 / 2.210 / 1.880 кг	903 / 797 / 893 / 503 мм	68 / 70 / 64 / 80 т

C: Челюсти для разрушения
D: Челюсти для сноса
P: Челюсти для измельчения
S: Челюсти для резания



Грейфер для камней Грейфер для древесины Грейфер для бревен Грейфер типа «Апельсин»

ОБРАБОТКА МАТЕРИАЛОВ

	Модель	Вес	Макс. раскрытие челюсти	Макс. усилие смыкания	Емкость
Грейфер для камней	SG22	1.470 кг	2.300 мм	-	0,45 м ²
Грейфер для древесины L / P	WG22	1.450 / 1.190 кг	2.300 мм	-	0,62 м ²
Грейфер для бревен L / P	LG22	1.400 / 1.270 кг	2.095 / 2.225 мм	-	0,67 м ²
Грейфер типа «Апельсин»	OG22	1.300 кг	2.150 мм	-	0,50 м ³

L: Тип соединения
P: Тип «маятник»



Виброплита Рыхлитель

ЗЕМЛЕРОЙНЫЕ РАБОТЫ

	Модель	Вес	Панель основания (ШхД)	Импульсная сила
Виброплита	PC22	1.094 кг	860 x 1.200 мм	11,2 т
	Модель	Вес	Высота	
Рыхлитель	RP22	450 кг	1.278 мм	



Быстросъемный соединитель

СОЕДИНЕНИЕ

	Модель	Вес	Диаметр пальца ковша	Рабочий диапазон (позлементно))
Быстросъемный соединитель	QC22	319 кг	80 мм	445 ~ 514 мм

ТЕХНИЧЕСКИЕ ДАННЫЕ

Гидравлическая система

ДВИГАТЕЛЬ

Модель
Doosan DB58TIS <p>2 клапана на цилиндр, вертикальные форсунки, водяное охлаждение, турбонагнетатель с охладителем типа «воздух-воздух» Уровень выбросов гораздо ниже значений, требуемых для Tier II.</p>
Тип
С ВОДНЫМ ОХЛАЖДЕНИЕМ, 4 ЦИКЛА, ПРЯМОЙ ВПРЫСК
Количество цилиндров
6
Номинальная мощность маховика
115 кВт (157 PS, 154 л.с) @ 1.900 об/мин (SAE J1995) <p>110 кВт (150 PS, 148 л.с) @ 1.900 об/мин (SAE J1349)</p>
Макс. крутящий момент
61,5 кгс.м (603 Nm) @ 1.400 об/мин
Рабочий объем поршня
5.785 cc (353 cu.in)
Диаметр и ход поршня
102 мм x 118 мм
Стартер
24 В / 4,5 кВт
Аккумуляторы
2 x 12 В / 100 А/ч
Очиститель воздуха
Двойной элемент с автоматическим удалением пыли

Гидравлическая система

Гидравлическая система

Гидравлическая система

Гидравлическая система

Гидравлическая система

Гидравлическая система

Гидравлическая система

Гидравлическая система

Гидравлическая система

Гидравлическая система

Гидравлическая система

Гидравлическая система

Гидравлическая система

Гидравлическая система

Гидравлическая система

Гидравлическая система

Гидравлическая система

Гидравлическая система

Гидравлическая система

Гидравлическая система

ГИДРАВЛИЧЕСКОЙ СИСТЕМОЙ

Сердце системы — EPOSTM (электрическая система оптимизации мощности). Это решение позволяет оптимизировать эффективность для любых условий работы и свести к минимуму расход топлива.

- Гидравлическая система обеспечивает как независимые, так и комбинированные операции.
- Две скорости перемещения позволяют увеличить крутящий момент или скорость движения.
- Система насосов с сенсорным контролем появления нагрузки для экономии топлива.
- Система автоматического холостого хода
- Два режима работы, два режима мощности.
- Кнопочное управление расходом в контурах вспомогательного оборудования.
- Компьютеризированное управление мощностью насоса.

Основные насосы
2 аксиально-поршневых насоса переменного рабочего объема <p>Макс. расход: 2 x 222,3 л/мин Рабочий объем: 2 × 117,0 куб. см/об.</p>

Насос управляющего контура
Шестеренчатый насос - макс. скорость расхода: 28,5 л/мин <p>Рабочий объем: 15 куб. см/об. Давление разгрузочного клапана: 40 кгс/см²</p>

Максимальное давление системы
Стрела/рукоять/ковш: 350 кгс/см² <p>Режим перемещения: 350 кг/см² Поворот: 270 кгс/см²</p>

Вес

ШИРИНА БАШМАКА (мм)	ДАВЛЕНИЕ НА ГРУНТ (кгс/см2)	ВЕС МАШИНЫ (тонны)
STD. 600G	0,48	20.500 kg (45.194 lb)
OPT. 800G	0,37	21.120 kg (46.561 lb)

УСИЛИЕ КОПАНИЯ (ISO)

		Стрела: 5.700 мм Рукоять: 2.900 мм Ковш: 0,92 м³ - CW: 3,8 Т	Стрела: 5.700 мм Рукоять: 2.900 мм Ковш: 0,81 м³ - CW: 3,8 Т
Ковш	тонн	15,5	15,5
	кН	151	151
Рукоять	тонн	10,1	10,1
	кН	108	108

ГИДРАВЛИЧЕСКИЕ ЦИЛИНДРЫ

Гидравлические поршни и корпуса цилиндров изготовлены из высокопрочной стали. Во все цилиндры встроен амортизирующий механизм для обеспечения безударной работы и продления срока службы поршня.

Цилиндры	Количество	Диаметр цилиндра x диаметр поршня x ход
Стрела	2	120 x 85 x 1.263 mm
Рукоять	1	135 x 95 x 1.443 mm
Ковш	1	120 x 80 x 1.060 mm

Гидравлическая система

Гидравлическая система

Гидравлическая система

Гидравлическая система

Гидравлическая система

Гидравлическая система

Гидравлическая система

Гидравлическая система

Гидравлическая система

Гидравлическая система

Гидравлическая система

Гидравлическая система

Гидравлическая система

Гидравлическая система

Гидравлическая система

Гидравлическая система

Гидравлическая система

Гидравлическая система

Гидравлическая система

Гидравлическая система

Гидравлическая система

Гидравлическая система

Гидравлическая система

Гидравлическая система

Гидравлическая система

Гидравлическая система

Гидравлическая система

Гидравлическая система

Гидравлическая система

Гидравлическая система

Гидравлическая система

Гидравлическая система

Гидравлическая система

Гидравлическая система

Гидравлическая система

Гидравлическая система

Гидравлическая система

Гидравлическая система

Гидравлическая система

Гидравлическая система

Гидравлическая система

Гидравлическая система

МЕХАНИЗМ ПОВОРОТА

- Для поворота используется аксиально-поршневой гидромотор с двухступенчатым планетарным редуктором.
- Повышенный крутящий момент поворота сокращает время поворота.
- Внутреннее индукционно закаленное зубчатое колесо.
- Внутреннее зубчатое колесо и шестерня погружены в смазку.
- Стояночный тормоз механизма поворота активируется пружиной и растормаживается гидравлической

ТИП: АКСИАЛЬНО-ПОРШНЕВОЙ
Скорость поворота: 11,3 об./мин
МАКС. КРУТЯЩИЙ МОМЕНТ ПОВОРОТА: 6460 кгс.м

Гидравлическая система

Гидравлическая система

Гидравлическая система

Гидравлическая система

Гидравлическая система

Гидравлическая система

Гидравлическая система

Гидравлическая система

Гидравлическая система

Гидравлическая система

Гидравлическая система

Гидравлическая система

Гидравлическая система

Гидравлическая система

Гидравлическая система

Гидравлическая система

Гидравлическая система

Гидравлическая система

Гидравлическая система

Гидравлическая система

Гидравлическая система

Гидравлическая система

Гидравлическая система

Гидравлическая система

Гидравлическая система

Гидравлическая система

Гидравлическая система

Гидравлическая система

Гидравлическая система

Гидравлическая система

Гидравлическая система

Гидравлическая система

Гидравлическая система

Гидравлическая система

Гидравлическая система

Гидравлическая система

Гидравлическая система

Гидравлическая система

Гидравлическая система

Гидравлическая система

Гидравлическая система

На основании ISO 10567 и SAE J296 длина рукояти без быстрозамяменяемого фиксатора

А: Подходит для материалов плотностью 2100 кг/м³ (3500 ф/ярд³) или меньше

В: Подходит для материалов плотностью 1800 кг/м³ (3000 ф/ярд³) или меньше

РАЗМЕРЫ

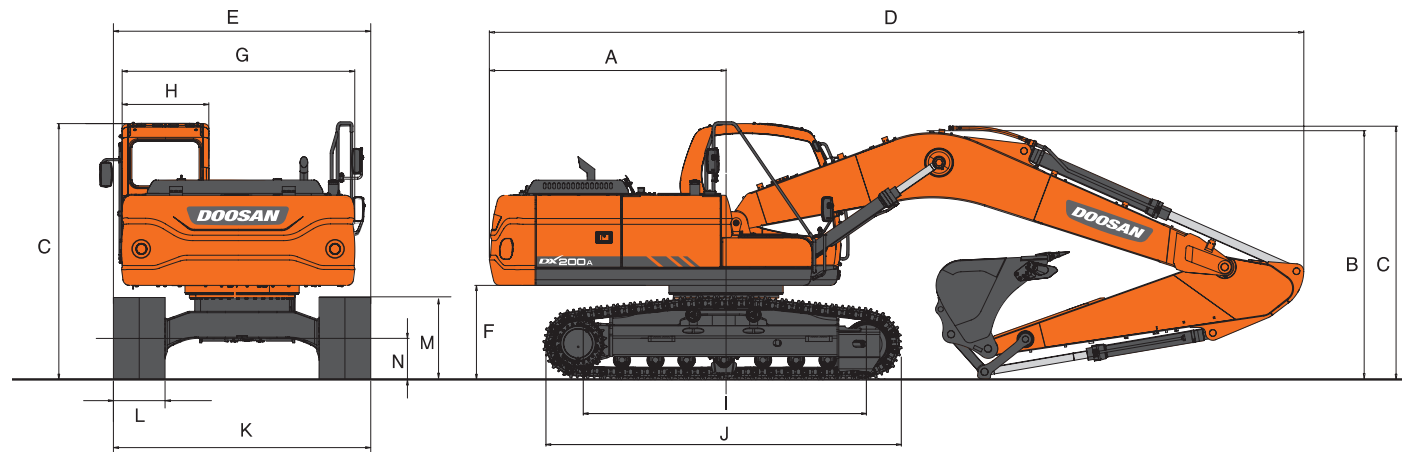

РАЗМЕРЫ

Тип стрелы (цельная)	5.700 мм
Тип рукояти	2.900 мм
Тип ковша (SAE/PCSA)	0,92 м ³
A Радиус поворота задней части	2.840 мм
B Высота погрузочной платформы (стрела)	2.860 мм
C Высота погрузочной платформы (шланг)	3.005 мм
D Длина погрузочной платформы	9.505 мм
E Ширина партии	2.800 мм
F С/Вес Зазор	*1066 мм
G Ширина корпуса	2.710 мм
H Ширина кабины	1.010 мм
I Расстояние между центрами катков	3.270 мм
J Длина гусениц	4.066 мм
K Ширина шасси (стандарт)	2.800 мм
L Ширина Башмака	600 мм
M Высота гусеницы	*883 мм
N Дорожный просвет	*450,5 мм

* без грунтозацепом

РАБОЧИЕ ДИАПАЗОНЫ

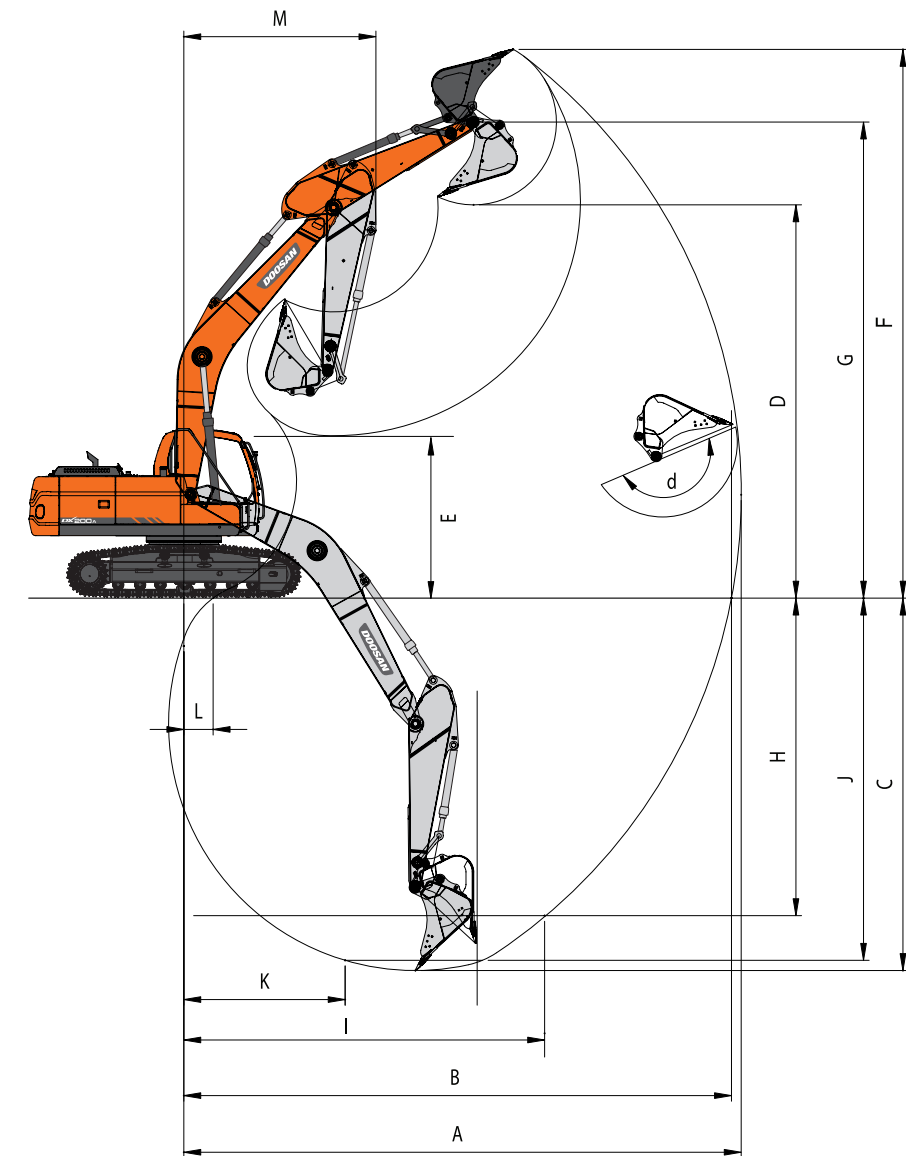

РАБОЧИЙ ДИАПАЗОН

Тип стрелы (цельная)	5.700 мм
Тип рукояти	2.900 мм
Тип ковша (SAE/PCSA)	0,92 м ³
A Макс. радиус копания	9.895 мм
B Макс. радиус копания (на уровне земли)	9.705 мм
C Макс. глубина копания	6.620 мм
D Макс. высота выгрузки	6.805 мм
E Мин. высота выгрузки	2.465 мм
F Макс. высота копания	9.540 мм
G Макс. высота пальца ковша	8.270 мм
H Макс. глубина вертикальной стенки котлована	4.765 мм
I Макс. радиус по вертикали	7.335 мм
J Макс. радиус копания на 8-футовой отметке	6.435 мм
K Мин. радиус на 8-футовой отметке	2.850 мм
L Мин. радиус копания	599 мм
M Мин. радиус поворота	3.570 мм
N Угол наклона ковша	177°

ГРУЗОПОДЪЕМНОСТЬ

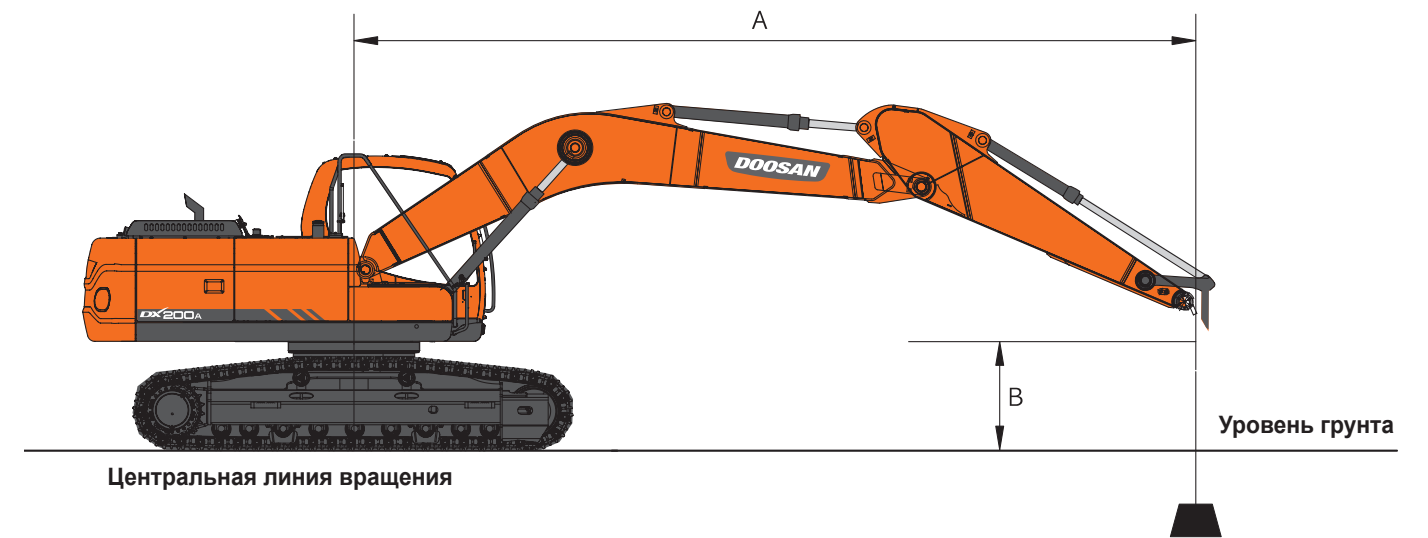
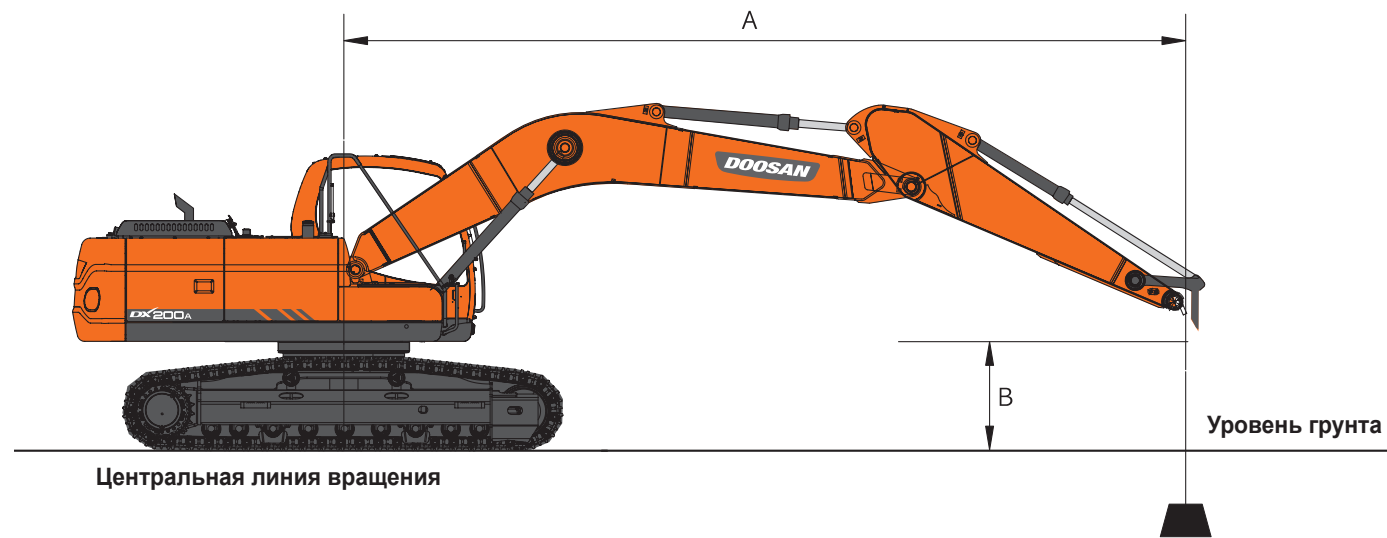

СТАНДАРТНАЯ КОНФИГУРАЦИЯ

Метрические единицы

Стрела : 5.700 мм Ручок : 2.900 мм без башмака, ковша : 600 мм

Единица измерения : 1.000кг

A(м) B(м)	1,5		3		4,5		6		7,5		Макс. вылет		A(м)
7,5							4,70 *	4,55			4,10 *	4,10 *	6,20
6							4,91 *	4,55			3,82 *	3,23	7,31
4,5							5,38 *	4,39	4,47	3,05	3,76 *	2,73	7,99
3					7,88 *	6,32	6,12 *	4,14	4,36	2,95	3,67	2,48	8,35
1,5					9,13	5,82	5,89	3,9	4,23	2,83	3,56	2,38	8,42
0			5,67 *	5,67 *	8,82	5,56	5,7	3,74	4,14	2,75	3,64	2,42	8,22
-1,5	6,18 *	6,18 *	9,79 *	9,79 *	8,74	5,48	5,63	3,67	4,11	2,73	3,95	2,62	7,73
-3	10,56 *	10,56 *	12,64 *	10,62	8,82	5,55	5,67	3,71			4,7	3,12	6,88
-4,5			9,61 *	9,61 *	7,02 *	5,77					5,36 *	4,39	5,50

Футы

Единица измерения: 1.000фунт

A(фут) B(фут)	5'		10'		15'		20'		25'		Макс. вылет		A(фут)
25							10,37 *	10,04			9,03 *	9,03 *	20,34
20							10,83 *	10,03			8,41 *	7,13	23,98
15							11,87 *	9,67	9,85	6,73	8,29 *	6,02	26,21
10					17,37 *	13,93	13,50 *	9,13	9,6	6,5	8,1	5,46	27,38
5					20,13	12,84	12,98	8,61	9,33	6,25	7,84	5,25	27,63
0			12,49 *	12,49 *	19,46	12,25	12,57	8,24	9,12	6,06	8,01	5,33	26,98
-5	13,64 *	13,64 *	21,59 *	21,59 *	19,27	12,09	12,41	8,09	9,07	6,01	8,72	5,79	25,36
-10	23,28 *	23,28 *	27,87 *	23,42	19,45	12,24	12,51	8,18			10,37	6,88	22,57
-15			21,19 *	21,19 *	15,47 *	12,73					11,81 *	9,68	18,05

- ТОЧКОЙ ЗАГРУЗКИ ЯВЛЯЕТСЯ КОНЕЧНАЯ ТОЧКА РУКОЯТИ.
- ЗНАЧЕНИЯ, ОТМЕЧЕННЫЕ ЗНАКОМ (*), ОГРАНИЧЕНЫ ГИДРАВЛИЧЕСКОЙ МОЩНОСТЬЮ.
- ПОКАЗАННАЯ ГРУЗОПОДЪЕМНОСТЬ НЕ ПРЕВЫШАЕТ 75% ОТ МИНИМАЛЬНОЙ НАГРУЗКИ ОПРОКИДЫВАНИЯ ИЛИ 87% ОТ ГИДРАВЛИЧЕСКОЙ МОЩНОСТИ.
- НАИМЕНЕЕ УСТОЙЧИВОЕ ПОЛОЖЕНИЕ — ПОДЪЕМ СБОКУ
- ЗНАЧЕНИЯ ГРУЗОПОДЪЕМНОСТИ ПРИМЕНИМЫ ТОЛЬКО ДЛЯ МАШИНЫ В ЕЕ ИСХОДНОМ ЗАВОДСКОМ СОСТОЯНИИ И СО СТАНДАРТНЫМ ОСНАЩЕНИЕМ ОТ ПРОИЗВОДИТЕЛЯ.
- ОБЩАЯ МАССА МАШИНЫ составляет 19754 кг. СЮДА ВКЛЮЧЕНА МАССА СТРЕЛЫ 5,7 м, МАССА РУКОЯТИ 2,9 м, ПРОТИВОВЕС массой 3815 кг, МАССА ВСЕХ РАБОЧИХ ЖИДКОСТЕЙ И ОПЕРАТОР весом 75 кг. (ОБЩАЯ МАССА МАШИНЫ составляет 43549,6684 фунта. СЮДА ВКЛЮЧЕНА МАССА СТРЕЛЫ 18' 8", МАССА РУКОЯТИ 9' 6", ПРОТИВОВЕС массой 8410,549 фунта, 165.345 фунта)
- ЗНАЧЕНИЯ ГРУЗОПОДЪЕМНОСТИ СООТВЕТСТВУЮТ СТАНДАРТУ ISO 10567.

: В переднем положении
 : В боковом положении или 360 градусов

Вариант 1

Метрические единицы

Стрела : 5.700 мм Ручок : 2.900 мм без башмака, ковша : 800 мм

Единица измерения : 1.000кг

A(м) B(м)	1,5		3		4,5		6		7,5		Макс. вылет		A(м)
7,5							4,70 *	4,65			4,10 *	4,10 *	6,20
6							4,91 *	4,65			3,82 *	3,31	7,31
4,5							5,38 *	4,49	4,58	3,13	3,76 *	2,8	7,99
3					7,88 *	6,47	6,12 *	4,24	4,47	3,03	3,77	2,54	8,35
1,5					9,34 *	5,97	6,04	4,01	4,35	2,91	3,66	2,45	8,42
0			5,67 *	5,67 *	9,06	5,7	5,86	3,84	4,25	2,83	3,74	2,49	8,22
-1,5	6,18 *	6,18 *	9,79 *	9,79 *	8,98	5,63	5,78	3,77	4,23	2,8	4,06	2,7	7,73
-3	10,56 *	10,56 *	12,64 *	10,89	9,06	5,7	5,83	3,81			4,83	3,2	6,88
-4,5			9,61 *	9,61 *	7,02 *	5,92					5,36 *	4,5	5,50

Футы

Единица измерения: 1.000фунт

A(фут) B(фут)	5'		10'		15'		20'		25'		Макс. вылет		A(фут)
25							10,37 *	10,26			9,03 *	9,03 *	20,34
20							10,83 *	10,26			8,41 *	7,3	23,98
15							11,87 *	9,89	10,1	6,9	8,29 *	6,18	26,21
10					17,37 *	14,25	13,50 *	9,36	9,85	6,67	8,32	5,61	27,38
5					20,59 *	13,16	13,32	8,83	9,58	6,42	8,06	5,39	27,63
0			12,49 *	12,49 *	19,97	12,57	12,91	8,46	9,38	6,23	8,24	5,49	26,98
-5	13,64 *	13,64 *	21,59 *	21,59 *	19,79	12,42	12,75	8,31	9,32	6,18	8,96	5,95	25,36
-10	23,28 *	23,28 *	27,87 *	24,01	19,96	12,56	12,85	8,4			10,65	7,06	22,57
-15			21,19 *	21,19 *	15,47 *	13,06					11,81 *	9,93	18,05

- ТОЧКОЙ ЗАГРУЗКИ ЯВЛЯЕТСЯ КОНЕЧНОЙ ТОЧКОЙ РУКОЯТИ.
- ЗНАЧЕНИЯ, ОТМЕЧЕННЫЕ ЗНАКОМ (*), ОГРАНИЧЕНЫ ГИДРАВЛИЧЕСКОЙ МОЩНОСТЬЮ.
- ПОКАЗАННАЯ ГРУЗОПОДЪЕМНОСТЬ НЕ ПРЕВЫШАЕТ 75% ОТ МИНИМАЛЬНОЙ НАГРУЗКИ ОПРОКИДЫВАНИЯ ИЛИ 87% ОТ ГИДРАВЛИЧЕСКОЙ МОЩНОСТИ.
- НАИМЕНЕЕ УСТОЙЧИВОЕ ПОЛОЖЕНИЕ — ЗА БОРТОМ
- ЗНАЧЕНИЯ ГРУЗОПОДЪЕМНОСТИ ПРИМЕНИМЫ ТОЛЬКО ДЛЯ МАШИНЫ В ЕЕ ИСХОДНОМ ЗАВОДСКОМ СОСТОЯНИИ И СО СТАНДАРТНЫМ ОСНАЩЕНИЕМ ОТ ПРОИЗВОДИТЕЛЯ.
- ОБЩАЯ МАССА МАШИНЫ составляет 20303 кг. СЮДА ВКЛЮЧЕНА МАССА СТРЕЛЫ 5,7 м, МАССА РУКОЯТИ 2,9 м, ПРОТИВОВЕС массой 3815 кг, МАССА ВСЕХ РАБОЧИХ ЖИДКОСТЕЙ И ОПЕРАТОР весом 75 кг. (ОБЩАЯ МАССА МАШИНЫ составляет 44759,9938 фунта. СЮДА ВКЛЮЧЕНА МАССА СТРЕЛЫ 18' 8", МАССА РУКОЯТИ 9' 6", ПРОТИВОВЕС массой 8410,549 фунта, 2,028232 фунта)
- ЗНАЧЕНИЯ ГРУЗОПОДЪЕМНОСТИ СООТВЕТСТВУЮТ СТАНДАРТУ ISO 10567.

: В переднем положении
 : В боковом положении или 360 градусов

СТАНДАРТНОЕ И ДОПОЛНИТЕЛЬНОЕ ОБОРУДОВАНИЕ

СТАНДАРТНОЕ ОБОРУДОВАНИЕ

Стрела и рукоять

- Стрела 5,7 м
- Рукоять 2,9 м

Гидравлическая система

- Регенерация потока стрелы и рукояти
- Блокирующие клапаны стрелы и рукояти
- Клапан защиты от обратного хода при повороте
- Запасные порты (клапан управления)
- Форсированный наддув в одно касание

Кабина и интерьер

- Мягкие крепления кабины
- Всепогодная кабина со звукоизоляцией
- Кондиционер и обогреватель
- Регулируемое сиденье с подвеской, подголовником и регулируемыми подлокотниками
- Подъемное лобовое стекло и съёмное нижнее
- Освещение в кабине
- Стеклоочиститель ветрового стекла периодического действия
- Держатель кружки
- Охлаждающий и удерживающий тепло контейнер
- Цветная ЖК-панель монитора
- контрольная шкала оборотов двигателя
- радио AM/FM + MP3 (USB)
- Пульт для включения/выключения радио
- Розетка на 12В/24В
- Последовательно подключенный порт для интерфейса ноутбука и ПК
- Джойстик с 3 переключателями

Безопасность

- Крупные поручни и подножка
- Выпуклые металлические пластины повышенного трения
- Ремень безопасности
- Предохранительный рычаг блокировки гидравлической системы
- Защитное стекло
- Молоток для аварийного выхода
- Зеркала заднего вида справа и слева
- Защитная крышка аккумулятора

Другое

- Двухэлементный очиститель воздуха
- Дополнительный водоотделитель
- Первичный фильтр сухого типа
- Топливный фильтр
- Защита от пыли для радиатора/маслоохладителя
- Система защиты от перегрева двигателя
- Система защиты от повторного запуска двигателя
- Система самодиагностики
- Электрический звуковой сигнал
- Галогенные рабочие фонари (1 на раме, 2 на стреле)
- Гидравлический регулятор гусеницы
- Защита гусеницы
- Смазанное и спаянное звено гусеницы
- Фильтр сапуна бака гидравлического масла
- Короткая и фиксированная гусеница

ДОПОЛНИТЕЛЬНОЕ ОБОРУДОВАНИЕ

Некоторое дополнительное оборудование на некоторых рынках может поставляться по стандарту. Какое-то из этого дополнительного оборудования может быть недоступно на некоторых рынках. Проконсультируйтесь с местным дилером DOOSAN по поводу доступности оборудования или выполнения адаптации под конкретные нужды

Безопасность

- Устройство предупреждения о перегрузке
- Крыша кабины/переднее ограждение (стандарт ISO 10262, FOGS)
- Оповещение о движении и повороте
- Вращение
- Клапан защиты шланга стрелы и рукояти от разрыва
- Задняя лампа для номерного знака
- Оповещение о движении

Кабина и интерьер

- Сиденье с подвеской
- Дождевой щит
- Высокое основание сиденья
- Педаль тормоза
- Кабина ROPS/FOGS
- Переднее ограждение кабины (верхнее и нижнее ограждение)
- Стальное покрытие крыши
- Дополнительное зеркало

Другое

- Гидроразводка для дробилки
- Гидроразводка для гидромолота
- Гидроразводка для быстрого фиксатора
- Гидроразводка для вращения
- Башмак 800 мм
- Нижний стеклоочиститель
- Генератор 60А/80А
- Заправочный насос
- Рабочие огни
 - 4 спереди / 2 сзади на кабине
 - 2 спереди на кабине
 - 1 на противовесе
- Комплект для шумоизоляции
- Гидравлическое масло
 - Холодная погода (VG32)
 - Стандарт (VG46)
 - Жаркая погода (VG68)
- Фильтр гидромолота
- Водоотделитель с обогревателем

Doosan

С 1896 года Doosan, старейшая компания Кореи, развивается вместе со своими сотрудниками. В последние 10 лет компания демонстрирует стремительный рост наряду с укреплением репутации. Doosan создает оборудование для строительной и энергетической отраслей, а также инфраструктуры по всему миру, ориентируясь, в первую очередь, на пользователя. Будучи мировым лидером в отрасли инфраструктуры, Doosan продолжает создавать будущее, в центре которого — человеческие ценности.

Первый самостоятельно разработанный Doosan экскаватор был выпущен в Корее в 1985 году. Компания продолжает производить универсальное строительное оборудование, включая экскаваторы, колесные погрузчики, сочлененные самосвалы, для реализации своей философии, ориентированной на человека. Компания Doosan стала мировым лидером в отрасли тяжелого строительного оборудования, достигнув мирового уровня в сфере продаж, производства и дистрибуции. Наряду с крупными производственными объектами в Корее, Китае, США, Бразилии, Чехии Doosan имеет 1400 дилерских сетей и предоставляет надежные продукты и проверенные решения для обеспечения стабильности и безопасности вашего бизнеса.



DIPBR-01-2001



Doosan Infracore Co., Ltd
489 (Hwasu-dong), Injung-ro, Dong-Gu,
Incheon, Korea (22502)
<https://global.doosanequipment.com>

Copyright 2020. Doosan Infracore. Все права защищены.